

BRAUN

Silk·épil®

Lady Shaver



90323418/VII-22



Type 5327

www.braun.com

Legs & Body

LS 5160



Braun Infolines

Deutsch	6	DE/AT	00 800 27 28 64 63 00 800 BRAUNINFOLINE
English	9		
Français	14	CH	08 44 - 88 40 10
Español	18	UK	0800 783 7010
Português	22	IE	1 800 509 448
Italiano	26	FR	0 800 944 802 (service & appel gratuits)
Nederlands	30		
Dansk	34	BE	0 800 14 592
Norsk	37	ES	900 814 208
Svenska	40	PT	808 20 00 33
Suomi	44	IT	800 440 017
Polski	47	NL	0 800-445 53 88
Český	51	DK	70 15 00 13
Slovenský	55	NO	22 63 00 93
Magyar	58	SE	020 - 21 33 21
Slovenščina	62	FI	020 377 877
Hrvatski	66	PL	801 127 286 801 1 BRAUN
Română (RO/MD)	70	CZ	221 804 335
Ελληνικά	74	SK	02/5710 1135
Български	78	HU	(06-1) 451-1256
Русский	82	SI	080 2822
Українська	87	HR	01/ 6690 330
عربي	94	RO	021.224.30.35
		GR	800 801 3458
		BG	0800 11 003
		RU	8 800 200 20 20
		UA	0 800 505 000
		HK	(852)2986 9886 (Customer Service Center)

Braun GmbH
Frankfurter Straße 145
61476 Kronberg/Germany
www.braun.com
www.service.braun.com

DE/UK/FR/ES/PT/IT/NL/DK/NO/SE/FI/
PL/CZ/SK/HU/HR/SI/TR/RO/GR/BG/
RU/UA/Arab



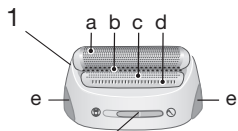

2

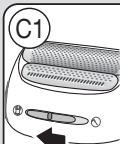
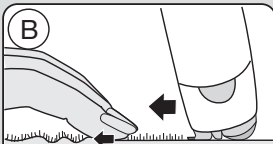
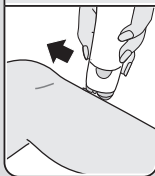
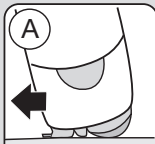
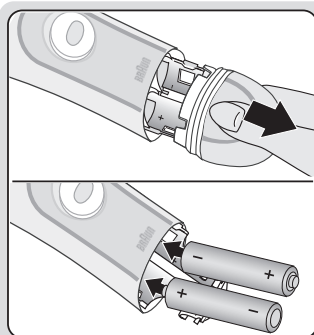
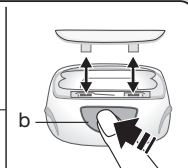
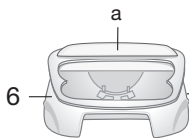

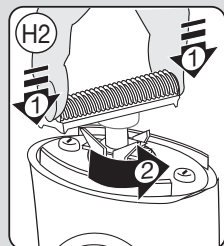
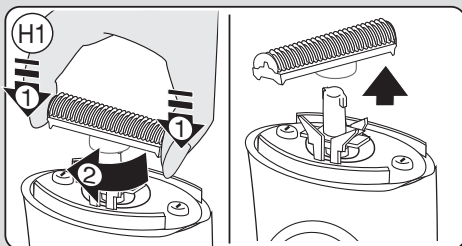
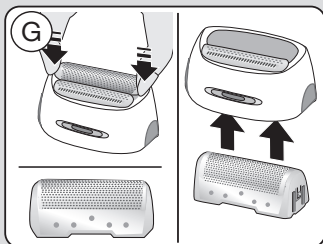
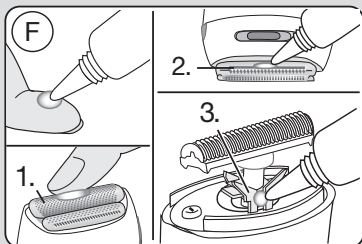
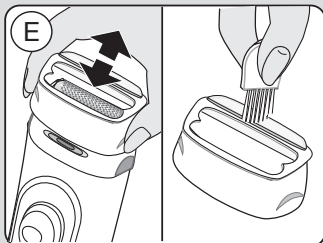
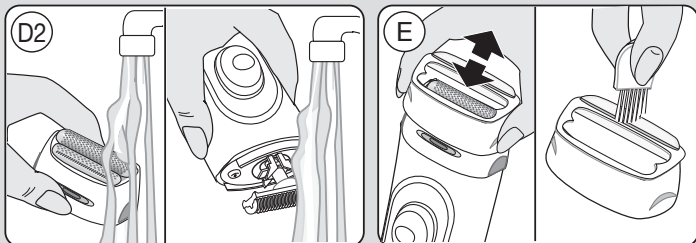
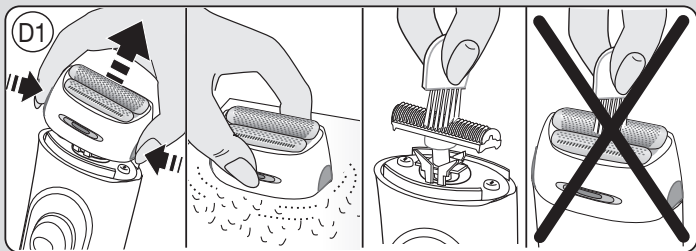

Deutsch

Unsere Produkte werden hergestellt, um höchste Ansprüche an Qualität, Funktionalität und Design zu erfüllen.

Mit Braun Silk-épil haben Sie die perfekte Wahl für eine gründliche und zugleich schonende Rasur der Beine sowie des Achsel- und Bikini-Bereichs getroffen. Wir wünschen Ihnen mit Ihrem neuen Braun Gerät viel Freude.

ACHTUNG

Aus hygienischen Gründen möchten wir Sie bitten, das Gerät nicht gemeinsam mit anderen Personen zu benutzen.

Dieses Gerät kann von Kindern ab 8 Jahren und von Personen mit reduzierten physischen, sensorischen oder mentalen Fähigkeiten oder Mangel an Erfahrung und/oder Wissen benutzt werden, wenn sie beaufsichtigt oder bezüglich des sicheren Gebrauchs des Gerätes unterwiesen wurden und die daraus resultierenden Gefahren verstanden haben. Kinder dürfen nicht mit dem Gerät spielen. Reinigung und Wartung dürfen nicht von Kindern ohne Aufsicht durchgeführt werden.

Es dürfen weder gebrauchte Batterien zusammen mit neuen verwendet werden, noch unterschiedliche Batterietypen. Nicht-aufladbare Batterien dürfen nicht geladen werden. Batterieklemmen nicht kurzschließen.

Leere oder längere Zeit unbenutzte Batterien können auslaufen. Zum eigenen Schutz und zum Schutz des Gerätes, entfernen Sie Batterien rechtzeitig und vermeiden Sie Hautkontakt beim Umgang mit ausgelaufenen Batterien. Batterien sicher entsorgen.



Dieses Gerät ist geeignet für die Verwendung im Bad und in der Dusche.

Falls Sie Zweifel haben, ob Sie dieses Gerät benutzen sollen, fragen Sie bitte Ihren Arzt. In folgenden Fällen sollten Sie das Gerät nur nach ärztlichem Rat anwenden:

- bei Ekzemen, Wunden, entzündeten Hautreaktionen wie Follikulitiden («Eiterknötchen») und Krampfadern
- im Bereich von Muttermalen
- bei Schwächung der Abwehrkräfte Ihrer Haut, die auftreten kann bei Diabetes, bei Vorliegen des Raynaud Syndroms
- bei Blutern oder bei Immunschwäche.

Beschreibung

- 1 Scherkopf
 - a Scherfolie
 - b SoftStrip
 - c EasyGlide-Fläche
 - d Langhaarschneider
 - e Entriegelungstasten
- 2 TrimLock-Schalter «/»
- 3 Klingenblock
- 4 Ein-/Ausschalter
- 5 Batteriefach
- 6 Peeling-Aufsatz (nur für die Anwendung am Bein)
 - a Peeling Pad
 - b Entriegelungstaste für Pad
- 7 Trimmer-Aufsatz für die Bikinizone

Batterien einlegen

Für den Betrieb dieses Gerätes benötigen Sie zwei 1,5 V Alkali-Mangan-Batterien (Typ Mignon LR6, AM3, AA) Damit erreichen Sie eine Laufzeit von bis zu 90 Minuten.

Ziehen Sie die Batteriefach-Abdeckung ab und setzen Sie die Batterien polrichtig ein. Vergewissern Sie sich, dass die Batteriefach-Abdeckung trocken und sauber ist, bevor Sie das Batteriefach wieder schließen.

Rasieren

Für strahlende Haut: Das Silk&Soft-System erfasst sogar Problemhärchen; der integrierte SoftStrip strafft die Haut für mehr Gründlichkeit und die flexible Scherfolie und der bewegliche Langhaarschneider passen sich der Hautoberfläche an, damit eine perfekte, gründliche Rasur gewährleistet wird.

Für mehr Hautschonung: Die EasyGlide-Fläche erleichtert das Gleiten des Scherkopfs über die Haut und verringert so Hautreizungen.

Drücken Sie den Ein-/Ausschalter und schieben Sie ihn nach oben. Vergewissern Sie sich, dass der TrimLock-Schalter (2) auf «» (= Rasur) eingestellt ist.

- Führen Sie das Gerät langsam gegen die Haarwuchsrichtung. Der bewegliche Langhaarschneider passt sich der Hautoberfläche an – er richtet die längeren Haare auf und schneidet sie ab. Dann folgt die flexible Scherfolie und entfernt alle noch verbliebenen Härchen.
- Stellen Sie immer sicher, dass die Scherfolie und der Langhaarschneider in Kontakt mit der Haut sind.

Nass-Anwendung

Das Gerät kann auch auf nasser Haut angewendet werden. Für optimale Gleitbedingungen stellen Sie sicher, dass die Haut sehr nass ist. Die Nass-Anwendung auf empfindlicher Haut kann zu Hautirritationen (z.B. Rötung) führen.

Beinrasur mit dem Peeling-Aufsatz

Der Peeling Pad entfernt bei der Rasur abgestorbene Hautpartikel, revitalisiert die Hautoberfläche und verleiht ihr ein strahlendes Erscheinungsbild.

So gehen Sie vor:

- Peeling-Aufsatz (6) aufsetzen.
- Führen Sie das Gerät langsam gegen die Haarwuchsrichtung über die Haut und achten Sie darauf, dass Langhaarschneider, Scherfolie und Peeling Pad gleichzeitig die Haut berühren.

Rasieren und Stylen im Achselbereich und in der Bikinizone

Bei der Rasur in diesen empfindlichen Körperbereichen muss die Haut immer gestrafft werden (B), um Verletzungen zu vermeiden. Achten Sie insbesondere auf Hautunebenheiten wie z.B. Stielwarzen, die nicht mit dem Langhaarschneider überstrichen werden sollten.

Rasur im Achsel- und Bikinibereich:
Führen Sie den Scherkopf nur über gestraffte Haut.

Stylen der Bikinizone:

Zum Trimmen exakter Linien und Konturen, stellen Sie den Langhaarschneider (2d) fest, indem Sie den TrimLock-Schalter (2f) auf die Position «» schieben (C1). Um Haare auf eine einheitliche Länge zu kürzen, stellen Sie den Langhaarschneider fest und setzen den Trimmer-Aufsatz für die Bikinizone (7) auf den Scherkopf (C2). Für beste Ergebnisse das Gerät langsam gegen die Haarwuchsrichtung führen.

Nach der Haarentfernung

Sie können nach der Haarentfernung etwas Creme oder Körperlotion auftragen. Vermeiden Sie jedoch unmittelbar nach der Haarentfernung die Verwendung von Substanzen, die Hautreizungen hervorrufen können, wie z.B. alkoholhaltige Deodorants.

Reinigung

Reinigen mit der Bürste (D1)

- Entriegelungstasten (2e) drücken und den Scherkopf abnehmen. Die Unterseite des Scherkopfes leicht ausklopfen (nicht auf die Metallseite klopfen).
- Mit der Bürste den Klingenblock und den inneren Bereich des Rasierkopfes reinigen. Die Scherfolie darf nicht mit der Bürste gereinigt werden, da dieses zu Beschädigungen führen könnte.

Reinigen des Scherkopfes unter fließendem Wasser (D2)

- Entriegelungstasten drücken und den Scherkopf abnehmen.
- Scherkopf und Klingenblock separat unter warmes, fließendes Wasser halten. Gelegentlich Seife verwenden (Flüssigseife auf natürlicher Basis ohne Scheuermittel). Den Schaum gut abspülen.

- Scherkopf und Klingenblock separat trocknen lassen.

Reinigen des Peeling-Aufsatzes

Peeling-Aufsatz abnehmen (E) und den Peeling Pad (6a) gründlich ausbürsten. Sie können ihn auch gelegentlich mit Seifenwasser reinigen. Lassen Sie ihn vor der Wiederverwendung gründlich trocknen.

So halten Sie Ihren Braun Silk-épil in Bestform

- Die Scherteile sollten regelmäßig etwa alle 3 Monate geölt werden (F). Wenn Sie den Scherkopf unter Wasser reinigen, sollten die Scherteile nach jeder Reinigung geschmiert werden. Verteilen Sie etwas Leichtmaschinenöl oder Vaseline auf der Scherfolie (F1) und dem Langhaarschneider (F2). Nehmen Sie dann den Scherkopf ab und tragen Sie auch etwas Vaseline auf das Klingenblocklager auf (F3).
- Scherfolie und Klingenblock sind Präzisionsteile, die mit der Zeit verschleifen. Um eine optimale Rasierleistung zu erhalten, sollten Sie Scherfolie und Klingenblock wechseln, sobald sie Verschleißerscheinungen zeigen.
- Verwenden Sie den Rasierkopf nicht, wenn die Scherfolie beschädigt ist.
- Scherteilewechsel
Scherfolie: Entriegelungstasten drücken und den Scherkopf (2) abnehmen. Zum Lösen der Scherfolie drücken Sie den Kunststoffrahmen nach unten (G). Die neue Scherfolie wird von innen in den Scherkopf eingesetzt.
Klingenblock: Um den Klingenblock abzunehmen, drücken und drehen Sie ihn um 90° (H1). Beim Aufsetzen des neuen Klingenblocks wieder drücken und um 90° drehen (H2).
- Zubehörteile (Rasierfolie, Klingenblock, Ersatz-Pad) sind beim Händler oder Braun Kundendienst erhältlich.

Änderungen vorbehalten.

Entsorgung

Dieses Gerät enthält Batterien und wiederverwertbare Elektrobauteile. Aus Umweltschutzgründen sollen Geräte und leere Batterien nicht mit dem Hausmüll, sondern bei kommunalen Recycling- bzw. Altgerätesammelstellen entsorgt werden.



Garantie

Als Hersteller übernehmen wir für dieses Gerät – nach Wahl des Käufers zusätzlich zu den gesetzlichen Gewährleistungsansprüchen gegen den Verkäufer – eine Garantie von 2 Jahren ab Kaufdatum. Innerhalb dieser Garantiezeit beseitigen wir nach unserer Wahl durch Reparatur oder Austausch des Gerätes unentgeltlich alle Mängel, die auf Material- oder Herstellungsfehlern beruhen. Die Garantie kann in allen Ländern in Anspruch genommen werden, in denen dieses Braun Gerät von uns autorisiert verkauft wird.

Von der Garantie sind ausgenommen: Schäden durch unsachgemäßen Gebrauch (Knickstellen an der Scherfolie, Bruch), normaler Verschleiß (z.B. Scherfolie oder Klingenblock) sowie Mängel, die den Wert oder die Gebrauchstauglichkeit des Gerätes nur unerheblich beeinflussen. Bei Eingriffen durch nicht von uns autorisierte Braun Kundendienstpartner sowie bei Verwendung anderer als Original Braun Ersatzteile erlischt die Garantie.

Im Garantiefall senden Sie das Gerät mit Kaufbeleg bitte an einen autorisierten Braun Kundendienstpartner. Die Anschrift finden Sie unter www.service.braun.com oder können Sie kostenlos unter 00800/27 28 64 63 erfragen.

English

Our products are designed to meet the highest standards of quality, functionality and design. The Braun Silk-épil Lady Shaver has been developed for a perfect and comfortable shave, offering you the perfect choice for legs, underarms and the bikini area. We hope you entirely enjoy your new Braun appliance.

WARNING

For hygienic reasons, do not share this appliance with other persons.

This appliance can be used by children aged from 8 years and persons with reduced physical, sensory or mental capabilities or lack of experience and knowledge if they have been given supervision or instruction concerning the safe use of the appliance and understand the hazards involved. Children shall not play with the appliance. Cleaning and user maintenance should not be made by children without supervision. Do not mix used and new batteries or different battery types. Do not recharge non-rechargeable batteries. Do not short-circuit battery terminals.

Batteries may leak if empty or not used for a long time. In order to protect you and the appliance, please remove batteries in a timely manner and avoid skin contact whilst handling leaking batteries. Exhausted batteries are to be removed from the appliance and safely disposed of.



This appliance is suitable for use in a bath or shower.

If you have any doubts about using this appliance, please consult your physician. In the following cases, this appliance should only be used after prior consultation with a physician:

- eczema, wounds, inflamed skin reactions such as folliculitis (purulent hair follicles) and varicose veins
- around moles
- reduced immunity of the skin, e.g. diabetes mellitus, Raynaud's disease
- haemophilia or immune deficiency.

Description

- 1 Shaver head
 - a Shaver foil
 - b SoftStrip
 - c EasyGlide cushion
 - d Long hair trimmer
 - e Release buttons
- 2 TrimLock «»
- 3 Cutter block
- 4 On/off switch

- 5 Battery compartment
- 6 Exfoliation attachment (for use on legs only)
 - a Detachable exfoliation pad
 - b Push button for pad release
- 7 Bikini zone trim attachment

Inserting the batteries

This appliance operates on two 1.5 V batteries. For best performance, use alkaline manganese batteries (type LR 6, AM3, AA). These batteries provide a shaving capacity of up to 90 minutes approximately.

Open the battery compartment and insert the batteries with the poles in the direction marked. Before closing the battery compartment, make sure the cover is dry and clean.

Shaving

For radiant skin, the Silk&Soft system captures even problem hairs, the integrated SoftStrip stretches the skin to ensure a closer reach and the floating shaver foil and the floating longhair trimmer hug the skin, all to ensure a perfectly close shave. For a gentle shave, the EasyGlide cushion ensures smoother gliding and reduces skin irritation.

- Press and slide up the on/off switch to turn the shaver on. Make sure that the TrimLock (2) is in the «» position.
- Move the appliance slowly against the direction of hair growth. Adjusting to the body contours, the long hair trimmer first raises all long hairs and cuts them off. Then the shaver foil follows to smooth away any stubble.
- Always ensure that both, the shaver foil and the long hair trimmer are in contact with the skin.

Wet usage

The appliance can also be used on wet skin. Make sure that the skin is very moist to achieve optimum gliding conditions.

Wet usage on sensitive skin might lead to skin irritations (e.g. reddening).

Shaving your legs with the exfoliation attachment

The exfoliation pad gently scrubs the skin to remove dead skin particles, thus revitalizing the skin and giving it a radiant look.

Proceed as follows:

- Attach the exfoliation attachment (6).
- When guiding the appliance slowly against the direction of hair growth, make sure that the long hair trimmer, the shaver foil and exfoliation pad are in contact with the skin.

Shaving and styling the underarm and bikini area

In these sensitive areas, make sure that you always shave on stretched skin in order to avoid injuries (B). Please take special care if the skin surface is uneven or provided with skin tags. Make sure not to touch them with the long hair trimmer.

Shaving the underarm and bikini area:

Always stretch your skin when shaving.

Bikini area styling:

For trimming precise lines and contours, lock the long hair trimmer by sliding the TrimLock to the position «» (C1). To trim hair to a uniform length, lock the long hair trimmer and place the bikini zone trim attachment (7) onto the shaver head (C2). For optimum results, move the appliance slowly against the direction of hair growth.

When you are finished

After shaving, you may want to smooth on a little body cream or lotion. However,

avoid using irritating substances like deodorants with alcohol right away.

Cleaning

Cleaning the shaver head with the brush (D1)

- Press the release buttons (2e) to remove the shaver head. Tap the bottom of the shaver head gently on a flat surface (not on the foil).
- Brush out the cutter block and the inside of the shaver head. However, do not clean the shaver foil with the brush as this may damage the foil.

Cleaning the shaver head under running water (D2)

- Press the release buttons to remove the shaver head.
- Rinse the shaver head and the cutter block separately under warm running water. A natural based soap may also be used provided it contains no particles or abrasive substances. Rinse off all foam.
- Leave the cutter block and the shaver foil to dry separately.

How to clean and maintain the exfoliation attachment

To clean the exfoliation attachment (6), first remove it (E), then thoroughly brush out the exfoliation pad (6a). From time to time, you may also clean it with soapy water. Let it dry before using it again.

Keeping your Braun Silk-épil in top shape

- The shaving parts need to be lubricated regularly every 3 months (F). If you clean the shaver head under running water, lubricate it after each cleaning. Apply some light machine oil or vaseline to the shaver foil and the

metal parts of the long hair trimmer. Then remove the shaver head and also apply a tiny amount of vaseline as shown in picture section (F).

- The shaver foil and the cutter block are precision parts that wear out with time. To maintain optimum shaving performance, replace your foil and cutter block when you notice a reduced shaving performance.
- Do not use the shaver head with a damaged shaving foil.
- How to replace the shaving parts
Shaver foil: Press the release buttons to remove the shaver head. To remove the shaver foil, press the blue plastic frame (G). To mount a new one, insert it from inside the shaver head.
Cutter block: To remove the cutter block, press and turn it 90° (H1), then take it off. To put on a new cutter block, press it onto the cutter block holder and turn 90° (H2).
- Replacements parts (shaver foil, cutter block, exfoliation pad) can be obtained from your retailer or Braun Customer Service Centres.

Subject to change without notice.

Disposal

This product contains batteries and recyclable electronic waste. To protect the environment, do not dispose of these in the household waste, but take them to appropriate local collection points.



Guarantee

We grant a 2 year guarantee on the product commencing on the date of purchase. Within the guarantee period we will eliminate any defects in the appliance resulting from faults in materials or workmanship, free of charge either by repairing or replacing the complete appliance at our discretion.

This guarantee extends to every country where this appliance is supplied by Braun or its appointed distributor.

This guarantee does not cover: damage due to improper use, normal wear and tear (e.g. shaver foil or cutter block) as well as defects that have a negligible effect on the value or operation of the appliance. The guarantee becomes void if repairs are undertaken by unauthorised persons and if original Braun parts are not used.

To obtain service within the guarantee period, hand in or send the complete appliance with your sales receipt to an authorised Braun Customer Service Centre (address information available online at www.service.braun.com).

For UK only:

This guarantee in no way affects your rights under statutory law.

For Australia & New Zealand only:

In Australia, our goods come with guarantees that cannot be excluded under the Australian Consumer Law. You are entitled to a replacement or refund for a major failure and for compensation for any other reasonably foreseeable loss or damage. You are also entitled to have the goods repaired or replaced if the goods fail to be of acceptable quality and the failure does not amount to a major failure.

The benefits given by this warranty are in addition to other rights and remedies of the consumer law.

For warranty claims please contact:

Procter & Gamble Australia Pty Ltd
Level 4, 1 Innovation Road
Macquarie Park, NSW 2113

Telephone (AU): 1 800 641 820

Telephone (NZ): 0 800 108 909

Email (AU and NZ): Visit link

<https://pgconsumersupport.secure.force.com/ContactUs/emailus>

Our Warranty

This appliance is also covered by a 24 Month Replacement Warranty commencing on the date of purchase (Our Warranty).

Our Warranty applies in all States and Territories of Australia and in New Zealand and is in addition to any mandatory statutory obligations imposed on Procter & Gamble Australia Pty. Ltd., its distributors and its manufacturer. Our Warranty does not purport to exclude, restrict or modify any such mandatory statutory obligations.

Our Warranty only covers defects in the appliance resulting from faults in workmanship or materials. Therefore, if your appliance becomes faulty as a result of faults in workmanship or materials, it will be exchanged by your retailer, on presentation of proof of purchase.

Our Warranty only applies to domestic or household use of this appliance and the warranty will only apply if the correct operating instructions included with this product have been followed. For any appliance replaced under this warranty, Our Warranty ends on the expiry of the warranty period that applied to the original appliance.

Our Warranty does not cover:

- A. Damage arising from improper use or operation on incorrect voltages.

- B. Breakages to shaver foils, glass jars, etc.
- C. Normal wear due to moving parts.
- D. Repairs undertaken by unauthorised service personnel or use of non genuine parts.
- E. Appliances that are outside the warranty period or are not faulty.

This appliance is not intended for use by young children or infirm persons without supervision. Young children should be supervised to ensure that they do not play with the appliance.

If the appliance is powered by a cord extension set or electrical portable outlet device these should be positioned so they are not subject to splashing or ingress of moisture.

To the extent permitted by the laws of the Commonwealth of Australia and New Zealand and applicable laws of a State or Territory of Australia, and without affecting any mandatory statutory obligations imposed by law, Our Warranty is given in exchange for any other rights you may have against Procter & Gamble Australia Pty. Ltd. or its distributors or manufacturer, whether at law, in tort (including negligence), in equity or under statute.

Please retain proof of purchase of this appliance. If you have any questions in relation to Our Warranty, please call our Consumer Service line (see below for numbers).

If you intend to make a claim please telephone our Customer Service line on the numbers set out below to obtain information about your claim and any costs associated with claiming under Our Warranty. You will bear the cost of returning your product to us.

Repairs and service

If you are sending your appliance for repair under Our Warranty, please pack the appliance adequately and send it to your nearest Service Agent, at your expense. Should your Braun product require service, please call (free call) for

Australia 1800 641 820 or

New Zealand 0800 108 909

to be referred to the Authorized Braun Service Center closest to you or visit www.service.braun.com.



Français

Nos produits sont conçus pour satisfaire aux plus hautes exigences en matière de qualité, fonctionnalité et design. Le rasoir Braun Silk-épil, a été conçu pour un rasage impeccable et confortable, offrant le produit parfait pour les jambes, les aisselles et le maillot. Nous espérons que vous serez pleinement satisfaite de votre nouveau rasoir Braun pour femme.

AVERTISSEMENTS

Pour des raisons d'hygiène, ne prêtez pas cet appareil.

Cet appareil peut être utilisé par des enfants de 8 ans et plus et par des personnes dont les capacités physiques, sensorielles ou mentales sont réduites, ou des personnes dénuées d'expérience ou de connaissance, si elles ont pu bénéficier, par l'intermédiaire d'une personne responsable de leur sécurité, d'une surveillance ou d'instructions préalables concernant l'utilisation de l'appareil en toute sécurité et les dangers encourus. Les enfants ne doivent pas jouer avec l'appareil. Le nettoyage et l'entretien ne doivent pas être faits par des enfants, à moins qu'ils ne soient sous surveillance.

Ne pas mélanger les piles neuves et les piles usagées, ni les différents types de piles. Les piles non rechargeables ne doivent pas être rechargées. Les bornes d'alimentation ne doivent pas être court-circuitées.

Les piles peuvent couler si elles sont déchargées, ou si elles n'ont pas été utilisées pendant un certain temps. Afin de vous prémunir de tout danger, mais aussi de protéger votre appareil, ôtez les piles si vous n'allez pas utiliser l'appareil prochainement et évitez tout contact entre votre peau et les piles usagées.





Cet appareil peut être utilisé dans le bain ou sous la douche.

Si vous avez le moindre doute quant à l'utilisation de cet appareil, n'hésitez pas à consulter votre médecin traitant. Il est important de consulter son médecin avant une épilation dans les cas suivants :

- eczéma, blessures, inflammations cutanées (follicules purulents) et varices,
- grains de beauté,
- immunité affaiblie de la peau, comme diabètes, grossesse, maladie de Raynaud,
- hémophilie ou déficience immunitaire.

Description

- 1 Tête du rasoir
 - a Grille
 - b Bande SoftStrip
 - c Coussinet protecteur
 - d Tondeuse
 - e Bouton d'éjection
- 2 Bouton sélecteur «  /  » (rasoir-tondeuse)
- 3 Bloc-couteaux
- 4 Interrupteur
- 5 Compartiment à piles
- 6 Accessoire exfoliant (uniquement pour les jambes)
 - a Plaquette exfoliante détachable
 - b Bouton d'éjection de la plaquette exfoliante
- 7 Accessoire Tondeuse Bikini

Insertion des piles

Votre Silk-épil de Braun fonctionne avec 2 piles 1,5 V. Pour une performance optimale, utilisez des piles alcalines (type LR6, AM3, AA). Ces piles procurent une capacité de rasage de jusqu'à environ 90 minutes.

Ouvrez le compartiment à piles et insérez les piles selon le marquage des pôles. Avant de refermer le compartiment à piles, vérifiez que le capot est propre et sec.

Rasage

Pour une peau rayonnante, le système Silk&Soft capture même les poils rebelles, la bande SoftStrip tend la peau et la grille flottante et le peigne amovible suivent les courbes du corps, pour assurer un rasage parfaitement précis. Pour un rasage doux, la protection Easy Glide (2c) assure une glisse optimale et réduit les irritations de la peau.

- Appuyez sur le bouton de l'interrupteur et faites le glisser pour allumer le rasoir. Vérifiez que le bouton sélecteur (2) est en position «  » (rasage).

- Déplacez l'appareil lentement dans le sens inverse de la pousse du poil. S'ajustant aux courbes du corps, la tondeuse, soulève tous les poils longs et les coupe. Puis, la grille de rasoir intervient pour retirer les poils restants.
- Assurez vous que la grille du rasoir et la tondeuse sont toujours bien en contact avec la peau.

Utilisation dans l'eau

Cet appareil peut aussi être utilisé sur peau mouillée. Assurez-vous que la peau soit très humide afin d'obtenir les meilleures conditions de glisse. L'utilisation dans l'eau sur des peaux sensibles peut provoquer des irritations de la peau (par exemple des rougeurs).

Rasage des jambes avec l'accessoire exfoliant

Ces plaquettes exfoliantes retirent toutes les peaux mortes de vos jambes, revitalisent votre peau et vous donnent des jambes éclatantes.

Comment procédez :

- Fixez l'accessoire exfoliant (6).
- Lors de l'utilisation de l'appareil par la suite, assurez-vous bien que la grille du rasoir et l'accessoire exfoliant soient en contact direct avec votre peau.

Rasage des zones sensibles (les aisselles et le bikini)

Lorsque vous rasez ces zones sensibles, assurez-vous bien que votre peau soit tendue de façon à éviter des petites blessures (B). Redoublez d'attention lorsque vous avez quelques marques sur la peau et évitez de passer la tondeuse sur ces marques.

Rasage des zones sensibles (les aisselles et le bikini) :

Pensez toujours à tendre votre peau avant de la raser.

Rasage du bikini :

Pour dessiner les contours de votre bikini, bloquez la tondeuse en faisant glisser le bouton sélecteur (2) sur la position «  » (C1). Pour raccourcir les poils à une longueur uniforme, bloquez la tondeuse à poils longs et placez l'accessoire maillot (7) sur la tête de rasage (C2). Pour des résultats optimaux, déplacez l'appareil lentement en sens inverse de la pousse des poils.

Lorsque vous avez fini de vous raser

Après vous être rasée, vous pouvez utiliser une crème ou une lotion pour le corps pour hydrater la peau. Cependant, évitez d'appliquer juste après des substances irritantes telles que les déodorants contenant de l'alcool.

Nettoyage

Nettoyage de la tête du rasoir avec la brosse (D1)

- Appuyez sur les boutons d'éjection (1e) latéraux et ôtez la tête du rasoir. Tapotez doucement la tête du rasoir contre une surface plane (pas sur la grille).
- Passez la brosse sur le bloc-couteaux et à l'intérieur de la tête du rasoir. Cependant, ne nettoyez pas la grille du rasoir avec la brosse, cela peut l'endommager.

Nettoyage de la tête du rasoir sous l'eau courante (D2)

- Appuyez sur les boutons d'éjection latéraux et ôtez la tête du rasoir. Tapotez doucement la tête du rasoir contre une surface plane (pas sur la grille).
- Rincez la tête du rasoir et le bloc-couteaux séparément sous l'eau courante tiède. Un savon basique peut être utilisé s'il ne contient pas de particules ou de substances abrasives.

- Laissez le bloc-couteaux et la tête du rasoir sécher séparément à l'air libre. De temps en temps, vous pouvez nettoyer le rasoir en utilisant la brosse qui est fournie.

Comment nettoyer l'accessoire exfoliant

Pour nettoyer l'accessoire exfoliant (6), retirez-le (E), et ensuite brossez le complètement (6a). Il est conseillé de nettoyer l'accessoire douceur de temps en temps à l'eau courante et de le laisser sécher entièrement avant la prochaine utilisation.

Prolongez la vie de votre rasoir Silk-épil de Braun

- La grille et le bloc-couteaux doivent être lubrifiés régulièrement tous les 3 mois (F). Si vous lavez la tête de votre rasoir sous l'eau courante, lubrifiez-la après chaque nettoyage. Appliquez une goutte d'huile ou de vaseline sur la grille et sur les parties métalliques de la tondeuse. Puis, ôtez la tête du rasoir et appliquez une légère dose de vaseline comme montré sur le schéma (F).
- La grille et le bloc-couteaux sont des pièces fragiles qui s'usent avec le temps. Pour maintenir une performance optimale de rasage, remplacez votre grille et votre bloc-couteaux lorsque vous remarquez une baisse de performance.
- N'utilisez jamais la tête rasoir avec une grille endommagée.
- Comment remplacer la grille et le bloc-couteaux

Grille : Appuyez sur les boutons d'éjection latéraux et ôtez la tête du rasoir. Pour enlever la grille, appuyez sur la zone en plastique bleue (G). Pour en placer une neuve, insérez là à l'intérieur de la tête du rasoir.

Bloc-couteaux : Pour retirer le bloc-couteaux, appuyez dessus puis faites le tourner à 90° (H1). Pour mettre un nouveau bloc-couteaux, insérez-le sur la base prévue à cet effet et faites le tourner à 90° (H2).

- Les accessoires (grille, bloc-couteaux ...) sont vendus chez les distributeurs et dans les centres de services consommateurs agréés Braun.

Sujet à toute modification sans préavis.

A la fin de leur vie, les piles usagées, ainsi que les appareils ne doivent pas être jetés avec vos ordures ménagères classiques. Merci de les déposer dans un Centre de Service Braun, ou dans l'un des points de collecte prévus à cet effet.



Points de collecte sur www.quefairede mesdechets.fr
Privilégiez la réparation ou le don de votre appareil !

Garantie

Nous accordons une garantie de 2 ans sur ce produit, à partir de la date d'achat. Pendant la durée de la garantie, Braun prendra gratuitement à sa charge la réparation des vices de fabrication ou de matière en se réservant le droit de décider si certaines pièces doivent être réparées ou si l'appareil lui-même doit être échangé.

Cette garantie s'étend à tous les pays où cet appareil est commercialisé par Braun ou son distributeur exclusif.

Cette garantie ne couvre pas : les dommages occasionnés par une utilisation inadéquate, l'usure normale (par exemple, grille et bloc-couteaux) ainsi que les défauts d'usures qui ont un effet négligeable sur la valeur ou l'utilisation de l'appareil. Cette garantie devient caduque si des réparations ont été effectuées par des personnes non agréées par Braun et si des pièces de rechange ne provenant pas de Braun ont été utilisées.

Pour toute réclamation intervenant pendant la période de garantie, retournez ou rapportez l'appareil ainsi que l'attestation de garantie à votre revendeur ou à un Centre Service Agréé Braun.

Veuillez vous référer à www.service.braun.com ou appeler le 0 800 944 802 (service consommateurs – service & appel gratuits) pour connaître le Centre Service Agréé Braun le plus proche de chez vous.

Clause spéciale pour la France

Outre la garantie contractuelle exposée ci-dessus, nos clients bénéficient de la garantie légale des vices cachés prévue aux articles 1641 et suivants du Code civil.

Español

Nuestros productos han sido diseñados para alcanzar el más alto estándar de calidad, funcionalidad y diseño. Braun Silk-épil ha sido ideada para conseguir una depilación perfecta y confortable, ofreciendo la solución perfecta para piernas, axilas y la línea del bikini. Confiamos en que su nueva afeitadora femenina Silk-épil sea de su entera satisfacción.

ADVERTENCIAS

Por razones de higiene, no comparta este aparato con otras personas.

Pueden hacer uso de la máquina niños a partir de 8 años y personas con capacidad física, sensorial o mental reducida o con falta de experiencia y conocimientos, solamente bajo supervisión o si se les ha instruido con respecto al uso seguro de la máquina y comprenden los peligros existentes. Los niños no deben jugar con la máquina. Los niños no deben realizar la limpieza ni el mantenimiento a menos que estén supervisados.

No mezcle pilas nuevas con

pilas usadas ni mezcle distintos tipos de pilas. Nunca intente recargar pilas no recargables. Asegúrese de que los terminales de alimentación no hagan cortocircuito.

Las pilas pueden perder líquido una vez agotadas o si no han sido utilizadas durante un largo periodo de tiempo. Para su protección y la del aparato, quite las pilas periódicamente y evite el contacto con la piel cuando extraiga pilas que hayan perdido líquido.





Este aparato se puede usar en el baño o en la ducha.

En caso de duda, consulte con el médico sobre el uso de este aparato.

En los casos siguientes, este aparato sólo deberá usarse previa consulta con su médico:

- Eczemas, heridas, irritación de la piel como pueda ser foliculitis (inflamación del folículo por una infección) y varices
- Alrededor de lunares
- Inmunidad reducida de la piel, como por ejemplo diabetes, la enfermedad de Raynaud
- Hemofilia o inmunodeficiencia

Descripción

- 1 Cabezal de corte
 - a Lámina
 - b Banda ultra suave SoftStrip
 - c Almohadilla EasyGlide
 - d Accesorio de recorte para el pelo largo
 - e Botones de extracción del cabezal
- 2 Botón opcional perfilador/recorte («/«»)
- 3 Bloque multi-cuchilla
- 4 Botón encendido/apagado
- 5 Compartimento de pilas
- 6 Accesorio para exfoliación (para usar solo en las piernas)
 - a Almohadilla exfoliante
 - b Botón de extracción de la almohadilla
- 7 Accesorios de recorte para la línea del bikini

Insertar las pilas

La afeitadora Braun Silk-épil funciona con 2 pilas de 1,5 V. Para un mejor rendimiento, se aconseja el uso de pilas alcalinas de magnesio (tipo LR 6, AM3, AA). Estas pilas proporcionan una autonomía de hasta 90 minutos.

Abra el compartimento de pilas e inserte las pilas con los polos en la dirección marcada. Antes de cerrar el compartimento de pilas, asegúrese que la tapa esté limpia y seca.

Depilación

Para conseguir una piel radiante, Braun Silk&Soft llega incluso al vello más difícil. El sistema integrado de bandas ultra suaves SoftStrip estira la piel asegurando un alcance más cercano, mientras que el cabezal de corte flotante y el accesorio de recorte para el pelo largo están en contacto con la piel. Todo ello asegura una depilación perfecta.

Para una depilación más suave, la almohadilla EasyGlide (2c) asegura un suave deslizamiento de la afeitadora reduciendo así la irritación de la piel.

- Presione y empuje hacia arriba el botón de encendido/apagado para encender la depiladora. Asegúrese de que el Botón opcional perfilador/recorte (2) esté en la posición «».
- Mueva el aparato lentamente y sin presionar contra la piel, en sentido contrario al crecimiento del vello. Ajustándose a los contornos del cuerpo, el accesorio de recorte de pelo largo levanta el vello más largo y lo corta. A continuación, la lámina actúa cortando el vello más corto restante para conseguir una piel aún más suave.
- Asegúrese de que tanto la lámina como el accesorio de recorte de pelo largo estén siempre en contacto con la piel.

Uso bajo el agua

El aparato se puede utilizar sobre piel húmeda. Asegúrese de que la piel esté mojada para que el aparato se deslice con mayor facilidad. El uso bajo el agua en piel sensible puede causar irritación en caso de piel sensible (por ejemplo rojeces).

Depilando tus piernas con el Accesorio para exfoliación

La almohadilla exfoliante exfolia la piel, eliminando las células muertas de la piel. De esta manera, revitaliza la piel y le da un aspecto radiante.

Proceda de la siguiente manera:

- Acople el accesorio exfoliante (6).
- Mientras desliza lentamente el aparato en sentido contrario al crecimiento del vello, asegúrese de que el accesorio de recorte para el pelo largo, la lámina, y la almohadilla suavizante estén en contacto con la piel.

Depilando las axilas y la línea del bikini

En estas zonas sensibles, asegúrese de que siempre se depila con la piel estirada, evitando de este modo posibles heridas (B). Tenga especial cuidado si la superficie de la piel no está estirada, o tiene verrugas. Asegúrese de no tocarlas con el accesorio de recorte para el pelo largo.

Depilando las axilas y la línea del bikini:
Estire siempre la piel cuando se esté depilando.

Perfilar la línea del bikini:

Para recortar de manera precisa la línea del bikini y su contorno, cambiar el aparato a la posición de perfilado, deslizando el botón opcional perfilador/recorte (2) a la posición «» (C1). Para recortar vello a la misma longitud, bloquee el perfilador de pelo largo y coloque el perfilador de bikini (7) en el cabezal de corte (C2). Para un resultado óptimo, guíe el aparato lentamente en la dirección contraria al crecimiento del vello.

Después de la depilación

Después de la depilación, puede aplicarse una crema o loción hidratante para el cuerpo. Sin embargo, evite la aplicación de sustancias irritantes como desodorantes con alcohol justo después de la depilación.

Limpieza

Limpiando el cabezal de corte con el cepillo de limpieza (D1)

- Pulse los botones de extracción del cabezal para retirar el cabezal de corte. Golpee suavemente en la parte de abajo del cabezal de corte, sobre una superficie lisa (no sobre la lámina)
- Pase el cepillo de limpieza por la cuchilla y por dentro del cabezal de corte. Sin embargo, no pase el cepillo

de limpieza por la lámina, ya que podría dañarla.

Limpiando el cabezal de corte debajo del agua del grifo (D2)

- Pulse los botones de extracción del cabezal para retirar el cabezal de corte.
- Lave el cabezal de corte y las cuchillas por separado con agua templada. También es posible utilizar jabones a base de productos naturales siempre y cuando estos no contengan partículas o sustancias abrasivas. Elimine los restos de jabón.
- Ponga el cabezal de corte y las cuchillas a secar por separado.

Cómo limpiar y mantener el accesorio para exfoliación

Para limpiar el accesorio para exfoliación (6), en primer lugar, retire el cabezal (E), después cepille minuciosamente la almohadilla exfoliadora (6a). De vez en cuando, límpiela también con agua y jabón. Déjela secar antes de utilizarla de nuevo.

Mantenga su afeitadora femenina Braun Silk-épil en estado óptimo

- Es necesario lubricar los elementos de corte de la afeitadora regularmente cada 3 meses (F). Si limpia el cabezal de corte bajo el agua corriente, lubríquelo después de cada limpieza. Aplique unas ligeras gotas de aceite lubricante o vaselina al cabezal de corte y a las partes metálicas del accesorio de recorte de pelo largo. Después retire el cabezal de corte y aplique también una pequeña cantidad de vaselina tal y como se muestra en la imagen (F).
- La lámina y el bloque multi-cuchillas son componentes muy precisos que se desgastan con el tiempo. Para preser-

var el rendimiento de su afeitadora, reemplace tanto las láminas como la multi-cuchilla cuando crea que la eficacia de su afeitadora ha disminuido.

- No utilice el cabezal de corte con una lámina dañada.
- Cómo reemplazar los elementos de corte de la afeitadora
Lámina: Presionar el botón para extraer el cabezal de corte. Para retirar la lámina, presione el soporte azul de la lámina (G). Para poner una lámina nueva, insértela dentro del cabezal de corte.
Cuchilla: Para retirar la multi-cuchilla, presiónela, gírela 90° (H1) y extráigala. Para poner una multi-cuchilla nueva, presione el soporte de cuchillas y gire 90° (H2).
- Las piezas de repuesto (lámina, bloque multi-cuchilla, almohadilla suavizadora) pueden obtenerse en su tienda habitual, o en los Centros de Servicio al Cliente de Braun.

Sujeto a modificaciones sin previo aviso.

Cuando las pilas se gasten, no deben ser depositadas junto con los residuos domésticos, al igual que el aparato. Por favor, deposítelos en un contenedor de recogida especial, o llévelos a un Centro de Asistencia Braun.



Garantía

Braun concede a este producto 2 años de garantía a partir de la fecha de compra. Dentro del periodo de garantía, subsanaremos, sin cargo alguno, cualquier defecto del aparato imputable tanto a los materiales como a la fabricación, ya sea reparando,

sustituyendo piezas, o facilitando un aparato nuevo según nuestro criterio.

La garantía no ampara averías por uso indebido, funcionamiento a distinto voltaje del indicado, conexión a un enchufe inadecuado, rotura, uso o desgaste normal (p.ej. la lámina o bloque de cuchillas), así como defectos que tengan un efecto insignificante en el valor o funcionamiento del producto.

La garantía perderá su efecto en caso de que se hayan realizado reparaciones por personas no autorizadas o no se hayan utilizado recambios originales de Braun. La garantía solamente tendrá validez si la fecha de compra es confirmada mediante la factura o el albarán de compra correspondiente.

Esta garantía tiene validez en todos los países donde este producto sea distribuido por Braun o por un distribuidor asignado por Braun:

www.service.braun.com.

En caso de reclamación bajo esta garantía, diríjase al Servicio de Asistencia Técnica de Braun más cercano:

www.service.braun.com.

Solo para España

Servicio al consumidor: Para localizar a su Servicio Braun más cercano o en el caso de que tenga Vd. alguna duda referente al funcionamiento de este producto, le rogamos contacte con el teléfono de atención al cliente: 900 814 208.

Português

Os nossos produtos foram concebidos para alcançar os mais elevados padrões de qualidade, funcionalidade e design. O aparelho Braun Silk-épil foi desenvolvido para lhe permitir uma depilação por corte perfeita e cómoda. Esperamos que desfrute plenamente do seu novo aparelho Braun Lady Shaver.

AVISO

Por motivos de higiene, não partilhe este aparelho com outras pessoas.

Este aparelho pode ser utilizado por crianças com idade igual ou superior a 8 anos e por pessoas com capacidades físicas, sensoriais ou mentais reduzidas, ou com falta de experiência e conhecimento, desde que sejam supervisionadas ou lhes tenham sido dadas instruções quanto à utilização segura do aparelho e se tiverem compreendido os perigos envolvidos. As crianças não devem brincar com o aparelho. Só é permitido às crianças fazer a limpeza e a manutenção do aparelho quando supervisionadas. Não misture pilhas novas e usadas, nem diferentes tipos de pilhas.

As pilhas não recarregáveis não devem ser recarregadas. Os terminais de alimentação não devem entrar em curto-circuito.

As pilhas podem verter líquido se estiverem descarregadas ou se não forem usadas por um longo período de tempo. Para o proteger a si e ao seu aparelho, por favor remova as pilhas atempadamente e evite o contacto com a pele quando manipular pilhas que estejam a verter líquido.





Este aparelho pode ser utilizado no banho ou no duche.

Por favor, em caso de dúvida consulte o seu médico dermatologista sobre o uso deste aparelho. O aparelho só deverá ser utilizado após consulta com o seu médico dermatologista nos seguintes casos:

- eczema, feridas, reações inflamatórias da pele tais como foliculite (inflamação do folículo) e varizes
- ao redor de verrugas
- imunidade reduzida da pele, como por exemplo, diabetes mellitus, doença de Raynaud
- hemofilia ou imunodeficiência.

Descrição

- 1 Cabeça de corte
 - a Lâmina
 - b Banda ultra suave SoftStrip
 - c Almofada EasyGlide
 - d Aparador para pelos compridos
 - e Botão de extração da cabeça
- 2 Botão aparar/barbear «/«»
- 3 Bloco multi-lâminas
- 4 Botão ligar/desligar
- 5 Compartimento das pilhas
- 6 Acessório de esfoliação (só para uso nas pernas)
 - a Almofada suavizante separável
 - b Botão para extração da almofada
- 7 Acessório aparador Linha Bikini

Inserir as pilhas

A sua Braun Silk-épil funciona com duas pilhas de 1,5 V. Para uma melhor performance, use pilhas alcalinas (tipo LR6, AM3, AA).

Estas pilhas proporcionam uma autonomia de depilação até 90 minutos aproximadamente.

Abra o compartimento das pilhas e insira as pilhas com os pólos na direcção indicada. Antes de fechar o compartimento das pilhas, certifique-se de que a tampa está seca e limpa.

Depilação por corte

Para obter uma pele radiante, o sistema Silk&Soft é eficaz inclusive com os pelos mais difíceis. O sistema integrado de bandas ultra suaves SoftStrip estica a pele assegurando um alcance mais próximo, enquanto que a cabeça de corte flutuante e o acessório aparador para pelos compridos se encontram em contacto com a pele, garantindo uma depilação perfeita. Para uma depilação mais suave, as almofadas EasyGlide (2c) garantem um deslizamento suave da lâmina, reduzindo a irritação da pele.

- Para ligar a depiladora, pressione e empurre em sentido ascendente o botão ligar/desligar. Certifique-se de que o Botão aparar/corte (2) se encontra na posição «».
- Movimento o aparelho lentamente e sem o pressionar contra a pele, no sentido oposto ao crescimento do pelo. Ajustando-se aos contornos do corpo, o aparador para pelos compridos levanta primeiro o pelo mais comprido, cortando-o, para que em seguida a lâmina corte o pelo remanescente resultando numa pelo ainda mais suave.
- Assegure-se sempre que tanto a lâmina como o acessório aparador de pelo comprido se encontram em contacto com a pele.

Utilização em pele molhada

O aparelho pode também ser usado em pele molhada. Assegure-se de que a pele está muito molhada para obter condições óptimas de deslizamento. A utilização em pele molhada se a pele é sensível, pode resultar em irritação da pele (ex. vermelhidão).

Depilar as suas pernas com o

Acessório de esfoliação

A almofada suavizante esfolia a pele, removendo as partículas mortas e garantindo assim uma pele mais revitalizada e radiante.

Proceda da seguinte maneira:

- Acoplar o acessório de esfoliação (6).
- Ao guiar o aparelho lentamente em sentido oposto ao crescimento do pelo, assegure-se que o acessório aparador para pelos compridos, a lâmina e a almofada suavizante se encontram em contacto com a pele.

Depilar as axilas e a linha do bikini

Nestas áreas sensíveis assegure-se que depila sempre com a pele esticada para evitar possíveis feridas (B). Tenha especial atenção se a superfície da pele não se

encontrar esticada ou tiver verrugas. Assegure-se que não as toca com o acessório aparador para pelos compridos.

Depilar as axilas e linhas do bikini:

Estique sempre a pele enquanto se depila.

Alinhar a área do Bikini:

Para aparar de forma precisa a linha e o contorno do seu bikini, prenda o Botão aparar/corte (2) deslizando-o para a posição «» (C1). Para aparar os pelos com um comprimento uniforme, bloqueie o aparador de pelos compridos e coloque o acessório para aparar a zona do bikini (7) na cabeça de corte (C2). Para a optimização dos resultados, movimento o acessório lentamente e em sentido oposto ao crescimento do pelo.

Após a depilação

Após a depilação, poderá aplicar um creme ou uma loção hidratante. Sugerimos que evite usar produtos irritantes logo após a depilação, tais como desodorizantes com álcool.

Limpeza

Limpeza da cabeça de corte com a escova de limpeza (D1)

- Carregue no botão de extração (1e) para remover a cabeça de corte. Bata suavemente a parte posterior da cabeça de corte numa superfície plana (não sobre a lâmina).
- Utilize a escova de limpeza para limpar a cabeça de corte. No entanto, não a utilize para a limpeza da lâmina, uma vez que a pode danificar.

Limpeza da cabeça de corte com água corrente (D2)

- Carregue no botão de extração para remover a cabeça de corte.

- Lave a cabeça de corte e as lâminas separadamente em água morna. Poderá usar sabão à base de produtos naturais, desde que se certifique que não contém partículas ou substâncias abrasivas. Enxágue os restos de sabão.
- Deixe a cabeça de corte e a lâmina secarem separadamente.

Como limpar e manter o acessório de esfoliação

Para limpar o acessório de esfoliação (6), remova-o primeiro (E), posteriormente escove cuidadosamente a almofada suavizante (6a). De vez em quando, poderá igualmente lavá-lo com água e sabão. Deixe secar antes de o voltar a usar.

Mantenha a sua depiladora Braun Silk-épil em óptimo estado

- É necessário lubrificar os acessórios de corte da depiladora regularmente, de 3 em 3 meses (F). Se lavar a depiladora com água, deverá lubrificá-la após cada lavagem. Aplique na lâmina e nas partes metálicas do aparador de pelo comprido algumas gotas de lubrificante para máquinas ou vaselina. Posteriormente, remova a cabeça de corte e aplique uma pequena quantidade de vaselina conforme se mostra na figura da secção (F).
- A lâmina e o conjunto multi-lâminas são componentes muito precisos que se desgastam com o tempo. Para manter um resultado perfeito, substitua a lâmina e o conjunto de lâminas assim que notar uma redução na qualidade da depilação.
- Não utilize a cabeça de corte se a rede estiver danificada.
- Como substituir os componentes da depiladora:

Lâmina: Carregue no botão para extrair a cabeça de corte. Para retirar a lâmina, pressione o suporte azul da lâmina (G). Para colocar uma lâmina nova, insira-a no interior da cabeça de corte.

Bloco multi-lâminas: Para remover o bloco multi-lâminas, pressione, gire-a 90° (H1), e remova-a. Coloque um novo acessório multi-lâminas, pressione o suporte do bloco e gire 90° (H2).

- As peças de substituição (lâmina, bloco multi-lâminas, almofada suavizante) podem ser obtidos na sua loja habitual ou nos Centros de Serviço ao Cliente da Braun.

Sujeito a alterações sem aviso prévio.

No fim da sua vida útil, as pilhas descarregadas e o aparelho, não devem ser deitados no lixo doméstico. Por favor faça-o num Centro de Serviço Braun ou em pontos de recolha adequados.



Garantia

Braun concede a este produto 2 anos de garantia a partir da data de compra. Dentro do período de garantia qualquer defeito do aparelho, devido aos materiais ou ao seu fabrico, será reparado, substituindo peças ou trocando por um aparelho novo segundo o nosso critério, sem qualquer custo.

A garantia não cobre avarias por utilização indevida, funcionamento a voltagem diferente da indicada, ligação a uma tomada de corrente elétrica incorreta, rutura, utilização ou desgaste normal (ex: rede e bloco de lâminas), defeitos com um efeito insignificante no valor ou no funcionamento do produto. A garantia perderá o seu efeito no caso de serem efetuadas reparações por pessoas não autorizadas ou se não forem utilizados acessórios originais Braun.

A garantia só é válida se a data de compra for confirmada pela apresentação da fatura ou documento de compra correspondente. Esta garantia é válida para todos os países onde este produto seja distribuído por Braun ou por um distribuidor Braun autorizado.

No caso de reclamação ao abrigo de garantia, dirija-se ao Serviço de Assistência Técnica Oficial Braun mais próximo: www.service.braun.com.

Só para Portugal

Apoio ao consumidor: Para localizar o seu Serviço Braun mais próximo o no caso de surgir alguma dúvida relativamente ao funcionamento deste produto, contacte por favor este serviço pelo telefone 808200033.

Italiano

I nostri prodotti sono progettati per rispettare i più alti standard di qualità, funzionalità e design. Il rasoio elettrico Braun Silk-épil è stato sviluppato per garantire una rasatura perfetta e confortevole, e per offrire la scelta migliore per depilare gambe, ascelle e zona bikini. Ci auguriamo che possa essere completamente soddisfatta del nuovo rasoio femminile di Braun.

Attenzione

Per motivi igienici, non condividere questo apparecchio con altre persone.

Questo apparecchio può essere utilizzato da bambini di età superiore agli 8 anni e da persone con capacità fisiche, sensoriali o mentali ridotte o da persone inesperte o non informate, se supervisionati o se hanno ricevuto istruzioni sull'uso corretto dell'apparecchio e sono a conoscenza dei rischi derivanti dall'uso. I bambini non dovrebbero giocare con l'apparecchio. La pulizia e la manutenzione non dovrebbero essere eseguite da bambini senza supervisione. Non mescolare batterie nuove e usate o diversi tipi di

batterie. Non ricaricare le batterie non ricaricabili. Non cortocircuitare i terminali.

Le batterie possono presentare delle perdite se lasciate scariche o non utilizzate da molto tempo. Per proteggere te stesso e il tuo apparecchio, rimuovi le batterie per tempo ed evita il contatto con la pelle nel maneggiare batterie che presentano perdite.





Questo apparecchio può essere utilizzato sotto la doccia o nella vasca da bagno.

Per qualsiasi dubbio consultate il vostro medico. Nei seguenti casi l'apparecchio dovrà essere utilizzato solo dopo aver consultato il medico:

- eczema, ferite, reazioni infiammatorie della pelle come follicolite (infiammazione del follicolo del pelo) e vene varicose
- intorno ai nei
- nei casi di ridotta immunità della pelle, ad esempio diabete mellito, durante la gravidanza, malattia di Raynaud
- emofilia o sindrome di immunodeficienza.

Descrizione

- 1 Testina del rasoio
 - a Lamina
 - b SoftStrip
 - c Cuscinetto EasyGlide

- d Regolatore di lunghezza e Pulsanti di rilascio
- 2 Tasto di selezione regolazione/rasatura («/«»)
- 3 Blocco coltelli
- 4 Interruttore acceso/spento
- 5 Scomparto batterie
- 6 Accessorio esfoliante (da utilizzare solo sulle gambe)
 - a Cuscinetto esfoliante rimovibile
 - b Tasto di rilascio del cuscinetto
- 7 Accessorio di regolazione della lunghezza dei peli area bikini

Inserire le batterie

Silk-épil funziona con due batterie da 1,5 V. Per performance migliori, utilizzare batterie alcaline (tipo LR 6, AM3, AA). Queste batterie forniscono un'autonomia di rasatura di circa 90 minuti.

Aprire lo scomparto batterie e inserirle come indicato. Prima di chiudere lo scomparto batterie, assicurarsi che il coperchio sia asciutto e pulito.

Utilizzo

Per una pelle luminosa, il sistema Silk&Soft cattura anche i peli difficili, il SoftStrip integrato tende la pelle per assicurare la massima aderenza e la testina oscillante con il regolatore di lunghezza si appoggia sulla pelle per assicurare una rasatura profonda e accurata.

Per una rasatura delicata, il cuscinetto EasyGlide (2c) assicura uno scorrimento morbido che riduce le irritazioni.

- Premere e far scorrere l'interruttore per accendere il rasoio. Assicurarsi che il tasto di selezione (2) sia nella posizione «».
- Muovere lentamente l'apparecchio nella direzione opposta a quella dei peli. Adattandosi ai contorni del corpo, il regolatore di lunghezza solleva i peli

più lunghi e li taglia. Successivamente la lamina elimina qualsiasi ricrescita.

- Assicurarsi sempre che la lamina e il regolatore di lunghezza siano entrambi a contatto con la pelle.

Utilizzo sotto l'acqua

L'apparecchio può essere usato anche sulla pelle bagnata. Assicurarsi che la pelle sia molto umida per raggiungere condizioni di scorrimento ottimali.

L'utilizzo sotto l'acqua su pelli sensibili potrebbe portare ad irritazioni cutanee (es.: arrossamento).

Depilazione delle gambe con l'accessorio esfoliante

Il cuscinetto esfoliante rimuove le cellule morte in superficie, rivitalizzando la pelle e donandole un aspetto luminoso.

Procedere nel modo seguente:

- Attaccare l'accessorio esfoliante (6).
- Utilizzare l'apparecchio muovendolo lentamente nella direzione opposta a quella dei peli. Assicurarsi che il regolatore di lunghezza, la lamina e il cuscinetto esfoliante siano a contatto con la pelle.

Rasatura e rifinitura dell'area bikini e delle ascelle

In queste aree delicate, durante la rasatura, accertatevi di tendere bene la pelle per evitare lesioni (B). Fate attenzione che la superficie della pelle sia liscia e che non sia ricoperta da fibromi penduli e soprattutto a non toccarli con il regolatore di precisione.

Rasatura dell'area bikini e delle ascelle:

Tendere sempre bene la pelle durante la rasatura.

Regolare l'area bikini:

Per linee e contorni precisi della zona bikini, bloccare il regolatore di lunghezza facendo scorrere il tasto selezione sulla (2) posizione «» (C1). Per regolare

i peli ad una lunghezza uniforme, bloccare il trimmer per i peli lunghi e collocare l'accessorio zona bikini trimmer (7) sulla testina del rasoio (C2). Per risultati ottimali, muovere lentamente l'apparecchio nella direzione opposta a quella dei peli.

Dopo la rasatura

Dopo la rasatura, è possibile applicare una crema per il corpo o una lozione per lasciare la pelle liscia. In ogni caso, evitare di utilizzare sostanze irritanti come i deodoranti che contengono alcool.

Pulizia

Pulire la testina del rasoio con la spazzolina (D1)

- Premere i pulsanti di rilascio (1e) per rimuovere la testina del rasoio. Picchiettare delicatamente la testina del rasoio su una superficie piatta (non sulla lamina).
- Spazzolare il blocco coltelli e all'interno della testina del rasoio. In ogni caso, non pulire la lamina con la spazzolina per evitare il rischio di rovinarla.

Pulire la testina del rasoio sotto l'acqua corrente (D2)

- Premere i pulsanti di rilascio per rimuovere la testina del rasoio.
- Risciacquare la testina e separatamente il blocco coltelli sotto l'acqua corrente calda. E' possibile inoltre utilizzare un sapone naturale se non contiene sostanze abrasive o particelle. Sciacquare via la schiuma.
- Lasciare asciugare il blocco coltelli e la testina del rasoio separatamente.

Come pulire l'accessorio esfoliante

Per pulire l'accessorio esfoliante (6), innanzitutto rimuoverlo (E) e poi spazzolare accuratamente il cuscinetto esfoliante (6a). Di tanto in tanto, è possibile anche pulirlo con un sapone naturale. Lasciarlo asciugare prima di utilizzarlo nuovamente.

Come mantenere Braun Silk-épil in perfetta forma

- Il blocco coltelli deve essere lubrificato regolarmente ogni 3 mesi (F). In caso di pulizia sotto l'acqua corrente, lubrificare dopo ogni pulizia. Applicare dell'olio lubrificante o vaselina sulla lamina e le parti metalliche del regolatore di lunghezza. Poi rimuovere la testina del rasoio e applicare una piccola quantità di vaselina come indicato in figura nella sezione (F).
- La lamina e il blocco coltelli sono parti di precisione che si logorano con il passare del tempo. Per mantenere al massimo le performance di rasatura, sostituire lamina e blocco coltelli quando si nota una diminuzione nel livello della loro efficienza.
- Non utilizzare la testina del rasoio con una lamina rovinata.
- Come sostituire le parti radenti
Lamina: Premere i pulsanti di rilascio per rimuovere la testina del rasoio. Per rimuovere la lamina, premere la cornice blu di plastica (G). Per inserirne una nuova, inserirla dall'interno della testina del rasoio.
Blocco coltelli: per rimuovere il blocco coltelli, premere e girare a 90° (H1), poi rimuoverlo. Per inserirne uno nuovo, premere sulla base del blocco coltelli e girare a 90° (H2).
- Le parti di ricambio (lamina e blocco coltelli) possono essere richieste presso i Centri di Assistenza Braun.

Soggetto a cambiamenti senza preavviso.

INFORMAZIONE AGLI UTILIZZATORI

Questo prodotto contiene batterie e/o rifiuti elettrici riciclabili.

Il simbolo del cassonetto barrato riportato sull'apparecchiatura o sulla sua confezione indica che il



prodotto alla fine della propria vita utile deve essere raccolto separatamente dagli altri rifiuti. L'utente dovrà, pertanto, conferire l'apparecchiatura giunta a fine vita agli idonei centri comunali di raccolta differenziata dei rifiuti elettrotecnici ed elettronici. In alternativa alla gestione autonoma è possibile consegnare l'apparecchiatura che si desidera smaltire al rivenditore, al momento dell'acquisto di una nuova apparecchiatura di tipo equivalente. Presso i rivenditori di prodotti elettronici con superficie di vendita di almeno 400 m² è inoltre possibile consegnare gratuitamente, senza obbligo di acquisto, i prodotti elettronici da smaltire con dimensioni inferiori a 25 cm. L'adeguata raccolta differenziata per l'avvio successivo dell'apparecchiatura dismessa al riciclaggio, al trattamento e allo smaltimento ambientalmente compatibile contribuisce ad evitare possibili effetti negativi sull'ambiente e sulla salute e favorisce il reimpiego e/o riciclo dei materiali di cui è composta l'apparecchiatura.

Garanzia

Braun fornisce una garanzia valevole per la durata di 2 anni dalla data di acquisto. Nel periodo di garanzia verranno eliminati, gratuitamente, i guasti dell'apparecchio conseguenti a difetti di fabbrica o di materiali, sia riparando il prodotto sia sostituendo, se necessario, l'intero apparecchio.

Tale garanzia non copre: danni derivanti dall'uso improprio del prodotto, la normale usura conseguente al funzionamento dello stesso, i difetti che hanno un effetto trascurabile sul valore o sul funzionamento dell'apparecchio. La garanzia decade se vengono effettuate riparazioni da soggetti non autorizzati o con parti non originali Braun. Per accedere al servizio durante il periodo di garanzia, è necessario consegnare o

Nederlands

far pervenire il prodotto integro, insieme allo scontrino di acquisto, ad un Centro di Assistenza autorizzato Braun.
Contattare www.service.braun.com o il numero 800 440 017 per avere informazioni sul Centro di Assistenza autorizzato Braun più vicino.

Onze producten zijn ontworpen om te voldoen aan de hoogste eisen van kwaliteit, functionaliteit en design. De Braun Silk-épil is ontworpen voor een perfect en comfortabel scheerresultaat, en is hierdoor een perfecte keuze voor oksels, benen en bikinilijn. Wij wensen u veel plezier met uw nieuwe Braun Lady Shaver.

WAARSCHUWING

Om hygiënische redenen kunt u dit apparaat beter niet delen met andere personen.

Dit apparaat mag gebruikt worden door kinderen vanaf 8 jaar en ouder en personen met verminderde lichamelijke, zintuigelijke of geestelijke vermogens of gebrek aan kennis en ervaring mits ze onder supervisie staan en geïnstrueerd worden over het veilig gebruik ervan en de gevaren die kunnen ontstaan begrijpen. Kinderen mogen niet met het apparaat spelen. Reiniging en onderhoud mag niet door kinderen gedaan worden, tenzij ze onder supervisie staan. Gebruik geen nieuwe en gebruikte batterijen tegelijk of verschillende soorten bat-

terijen door elkaar. Niet-oplaadbare batterijen mogen niet worden opgeladen. De voedingen mogen niet kortgesloten worden.

Batterijen kunnen lekken als ze leeg zijn of gedurende een lange tijd niet zijn gebruikt. Verwijder batterijen tijdig om uzelf en het apparaat te beschermen. Vermijd contact met de huid wanneer u lekkende batterijen verwijderd.





Dit apparaat is geschikt om te gebruiken in bad of onder de douche.

Bij twijfel of u dit apparaat kunt gebruiken, raadpleeg uw arts. In de volgende gevallen mag dit apparaat uitsluitend worden gebruikt na overleg met een arts:

- eczeem, wondjes, ontstoken huid zoals folliculitis (etterende haartzakjes) en spataderen
- rondom moedervlekken
- verminderde immuniteit van de huid, bijv. Diabetes, de ziekte van Raynaud
- hemofilie of een immuundeficiëntie (Aids).

Beschrijving

- 1 Scheerhoofd
 - a Scheerblad
 - b SoftStrip
 - c EasyGlide kussentje

- d Tondeuse
 - e Ontgrendelingsknoppen
- 2 TrimLock «/«»
 - 3 Messenblok
 - 4 Aan/uit schakelaar
 - 5 Batterijvakje
 - 6 Opzetstuk voor peeling (alleen voor gebruik op de benen)
 - a Afneembaar peeling pad
 - b Drukknop om de pad te verwijderen
 - 7 Bikinilijn tondeuse opzetstukken

De batterijen plaatsen

Uw Braun Silk-épil werkt op twee 1,5 V batterijen. Voor de beste prestatie gebruikt u alkaline batterijen (type LR 6, AM3, AA). Deze batterijen leveren een scheercapaciteit van ongeveer 90 minuten.

Open het batterijvakje en plaats de batterijen met de polen in de aangewezen richting. Zorg voor het afsluiten van de batterijen dat het deksel én de batterijen schoon en droog zijn.

Scheren

Voor een stralende huid, scheert het Silk&Soft systeem zelfs de probleemhaartjes; de geïntegreerde SoftStrip trekt de huid strak om zo een groter bereik te krijgen. Het zwevende scheerblad en de zwevende tondeuse volgen de contouren van de huid, voor een perfect glad scheerresultaat.

Het EasyGlide kussentje (2c) zorgt voor een zacht scheergevoel doordat het apparaat makkelijker over de huid glijdt en de kans op huidirritatie afneemt.

- Druk en schuif de aan/uit schakelaar omhoog om het scheerapparaat aan te zetten. Zorg ervoor dat de TrimLock (2) in de «» stand staat.
- Beweeg het apparaat langzaam tegen de haargroerichting in. De tondeuse tilt

eerst alle lange haartjes op en scheert deze af. Daarna volgt het scheerblad om alle stoppeltjes weg te scheren.

- Zorg ervoor dat altijd zowel het scheerblad als de tondeuse in contact zijn met de huid.

Nat gebruik

Het apparaat kan ook gebruikt worden op een vochtige huid. Zorg dat de huid zeer vochtig is om weerstand te minimaliseren. Nat gebruik op een vochtige huid kan leiden tot huidirritatie (bijvoorbeeld roodheid).

Uw benen scheren met het opzetstuk voor peeling

De peeling pad geeft de huid een peeling en verwijdert zo dode huidcellen, waardoor de huid opleeft en er stralend uitziet.

Ga als volgt te werk:

- Bevestig opzetstuk voor peeling (6).
- Beweeg het apparaat langzaam tegen de haargroei-richting in en zorg ervoor dat de tondeuse, het scheerblad en de peeling pad in contact zijn met de huid.

Scheren en stylen van oksels en bikinilijn

Op deze gevoelige plaatsen dient u ervoor te zorgen dat u de huid tijdens het scheren altijd strak trekt om zo verwondingen te voorkomen (B). Bij een oneffen huid en rondom wondjes dient u extra voorzichtig te werk te gaan. Zorg ervoor dat u deze niet aanraakt met de tondeuse.

Oksel en bikinilijn scheren:

Trek de huid altijd strak tijdens het scheren.

Stylen van de bikinilijn:

Voor het scheren van lijntjes en contouren, vergrendelt u de tondeuse door de TrimLock (2) naar stand «» (C1) te

schuiven. Om haren te trimmen tot een gelijke lengte, gebruik het opzetstuk voor langere haren en plaats het bikini opzetstuk (7) op het scheerhoofd (C2). Voor een optimaal resultaat beweegt u het apparaat langzaam tegen de haargroei-richting in.

Wanneer u klaar bent

Na het scheren kunt u een beetje body-crème of lotion aanbrengen. Vermijd na het scheren onmiddellijk gebruik van stoffen die de huid kunnen irriteren zoals deoderant met alcohol.

Schoonmaken

Het scheerhoofd schoonmaken met het borsteltje (D1)

- Druk op de ontgrendelingsknoppen (1e) om het scheerhoofd te verwijderen. Klop de onderkant van het scheerhoofd zachtjes uit op een vlakke ondergrond (niet op het scheerblad).
- Borstel het messenblok en de binnenkant van het scheerhoofd schoon. Gebruik het borsteltje nooit op het scheerblad, dit kan het scheerblad beschadigen.

Het scheerhoofd afspoelen onder stromend water (D2)

- Druk op de ontgrendelingsknoppen om het scheerhoofd te verwijderen.
- Spoel het scheerblad en het messenblok apart af onder warm stromend water. U kunt ook een natuurlijke zeep gebruiken als deze geen schurende deeltjes bevat. Spoel alle schuim goed af.
- Laat het messenblok en scheerhoofd apart drogen.

Het opzetstuk voor peeling schoonmaken en onderhouden

Om het opzetstuk voor peeling (6) schoon te maken, verwijdert u deze (E), en

borstelt u de peeling pad (6a) grondig uit. U kunt deze af en toe ook schoonmaken met wat sop. Laat de pad drogen voor u deze weer gebruikt.

Uw Braun Silk-épil in topconditie houden

- De onderdelen dienen ongeveer iedere 3 maanden geolied te worden (F). Wanneer u het scheerhoofd schoonmaakt onder stromend water dient u deze iedere keer na het schoonmaken te smeren. Breng wat naaimachineolie of vaseline aan op het scheerblad en de metalen onderdelen van de tondeuse. Verwijder dan het scheerhoofd en breng een kleine hoeveelheid vaseline aan zoals aangegeven op afbeelding (F).
- Het scheerblad en messenblok zijn onderdelen die aan slijtage onderhevig zijn. Om een maximale scheerprestatie te behouden, dient u uw scheerblad en messenblok te vervangen zodra u een verminderde prestatie van het apparaat waarneemt.
- Gebruik het scheerhoofd nooit met een beschadigd scheerblad.
- Hoe vervangt u de scheeronderdelen
Scheerblad: Druk op de ontgrendelingsknoppen om het scheerhoofd (2) te verwijderen. Om het scheerblad te verwijderen, drukt u op het blauwe plastic frame (G). Om een nieuwe te plaatsen, doet u dit via de binnenkant van het scheerhoofd.
Messenblok: Om het messenblok te verwijderen, drukt u erop en draait u het blok 90° (H1). Om een nieuw messenblok te plaatsen, drukt u deze op de messenblok houder en draait u het blok 90° (H2).
- Onderdelen (scheerblad, messenblok, peeling pad) zijn verkrijgbaar bij onderdelenwinkels.

Wijzigingen voorbehouden.

Batterijen mogen aan het einde van hun levensduur niet bij het normale afval worden aangeboden. Gooi ze daarom weg bij de speciale batterij-verzamelpunten.



Garantie

Op dit produkt verlenen wij een garantie van 2 jaar geldend vanaf de aankoopdatum. Binnen de garantieperiode zullen eventuele fabricagefouten en/of materiaalfouten gratis door ons worden verholpen, hetzij door reparatie, vervanging van onderdelen of omruilen van het apparaat.

Deze garantie is van toepassing in elk land waar dit apparaat wordt geleverd door Braun of een officieel aangestelde vertegenwoordiger van Braun. Beschadiging ten gevolge van onoordeelkundig gebruik, normale slijtage (bijv. aan scheerblad of messenblok) en gebreken die de werking of waarde van het apparaat niet noemenswaardig beïnvloeden, vallen niet onder de garantie. De garantie vervalt bij reparatie door niet door ons erkende service-afdelingen en/of gebruik van niet originele Braun onderdelen.

Om gebruik te maken van onze service binnen de garantieperiode, dient u het complete apparaat met uw aankoopbewijs af te geven of op te sturen naar een geautoriseerd Braun Customer Service Center: www.service.braun.com. Bel 0 800 44 55 388 voor een Braun Customer Service Center bij u in de buurt.

Dansk

Vores produkter er designet til at opfylde de højeste standarder med hensyn til kvalitet, funktionalitet og design. Braun Silk-épil er blevet udviklet for at give dig en perfekt og behagelig barbering af ben, underarme og bikiniområdet. Vi håber, at du får stor glæde af din Braun Lady Shaver.

Vigtigt

Af hygiejniske grunde bør du ikke dele dette apparat med andre.

Børn fra 8 år og personer med nedsatte fysiske, sanse-mæssige eller mentale evner eller manglende erfaring eller viden kan bruge apparatet, hvis de bliver overvåget og får instruktioner om sikker brug og forstår den involverede fare. Børn må ikke lege med apparatet. Børn må ikke udføre rengøring og bruger-vedligeholdelse med mindre de bliver overvåget.

Undlad at blande nye og brugte batterier eller forskellige batterityper. Ikke-genopladelige batterier må ikke genoplades. Forsyningsterminalerne må ikke kortsluttes. Batterier som er tomme eller

som ikke bruges i længere tid, kan lække. For at beskytte dig selv og apparatet, fjern venligst batterierne i tide og undgå at huden kommer i kontakt med lækkende batterier.



Dette apparat kan anvendes i badet eller brusebadet.

Hvis du er i tvivl om, hvorvidt du kan tåle at bruge apparatet, bør du tale med din læge. I følgende tilfælde bør apparatet kun anvendes efter konsultation hos lægen:

- ved eksem, sår, betændelsestilstande i huden såsom betændte hårsække (små «bumser» i hårsækkene) samt åreknuder
- omkring modermærker
- ved nedsat immunitet i huden, f.eks. ved sukkersyge, Raynauds syge
- hvis du er bløder eller har nedsat immunforsvar.

Beskrivelse

- 1 Barberhoved
 - a Skæreblad
 - b SoftStrip
 - c EasyGlide-pude
 - d Trimmer til langt hår
 - e Udløserknapper
- 2 TrimLock «/»
- 3 Lamelkniv
- 4 Tænd/sluk-knap
- 5 Batterirum
- 6 Eksfolieringstilbehør (kun til benene)
 - a Aftagelig udglatningspude
 - b Trykknop til at frigøre puden
- 7 Trimmertilbehør til bikiniområdet

Isætning af batterier

Din Braun Silk-épil fungerer med to 1,5 V batterier. Du får den bedste ydelse ved brug af alkaline-mangan-batterier (type LR 6, AM3, AA). Disse batterier giver en barberingskapacitet på op til cirka 90 minutter.

Åbn batterirummet og isæt batterierne med polerne vendt som angivet. Før batterirummet lukkes, kontrolleres det, om dækslet er tørt og rent.

Barbering

Silk&Soft-systemet får også fat i problemhår og giver silkeglat hud. Den indbyggede SoftStrip strækker huden for at sikre, at der gribes fat om hårene længere nede, samtidig med at det svævende skæreblad og den svævende trimmer til langt hår glider tæt ind mod huden. Dette sikrer en perfekt og tæt barbering. EasyGlide-puden (2c) giver en nænsom barbering ved at sikre, at barbermaskinen glider let. Derved mindskes eventuel hudirritation.

- Tænd/sluk-knappen trykkes ned og skubbes op for at tænde for barbermaskinen. Kontrollér, at TrimLock (2) står i stillingen «».
- Bevæg apparatet langsomt imod hårets vokseretning. Trimmeren til langt hår tilpasser sig kroppens konturer og løfter alle de lange hår, inden de skæres af. Derefter følger skærebladet for at fjerne eventuelle stubbe.
- Sørg altid for, at både skæreblad og trimmer er i kontakt med huden.

Vådbarbering

Apparatet kan også bruges på våd hud. Sørg for at huden er meget fugtig for at opnå optimalt glid. Vådbarbering på følsom hud kan medføre hudirritation (fx rødme).

Barber dine ben med eksfolierings-tilbehøret

Udglatningspuden skraber huden for at fjerne døde hudceller og giver således huden nyt liv og et smukt udseende.

Gør som følger:

- Sæt eksfolieringstilbehøret (6) på.
- Når du langsomt fører apparatet imod hårets vokseretning, skal du sørge for, at trimmeren til langt hår, skærebladet og udglatningspuden er i kontakt med huden.

Barbering og styling af underarme og bikiniområdet

På disse følsomme områder skal du sørge for altid at barbere på udstrakt hud for at undgå skader (B). Vær særlig forsigtig, hvis hudoverfladen er ujævn, eller der forekommer løsevet hud. Sørg for ikke at røre dette med trimmeren til langt hår.

Barbering af underarme og bikiniområdet: Stræk altid huden ud, når du barberer dig.

Styling af bikiniområdet:

For at klippe i præcise linjer og konturer låses trimmeren til langt hår ved at skubbe TrimLock (2) til stillingen «» (C1). For at trimme håret til samme længde, låser du langhårstrimmeren og sætter bikinitrimmer-tilbehøret (7) på shaverhovedet (C2). Bevæg apparatet langsomt imod hårets vokseretning for at få det bedste resultat.

Når du er færdig

Efter barberingen kan du smøre dig ind med lidt creme eller lotion. Men undgå brug af præparater, der irriterer huden, såsom deodoranter med alkohol, umiddelbart efter barberingen.

Rengøring

Rengør barberhovedet med børsten (D1)

- Tryk på udløserknapperne (1e) for at fjerne barberhovedet. Bank bunden af barberhovedet forsigtigt mod en flad overflade (ikke på skærebladet).

- Rens lamelkniven og indersiden af barberhovedet med børsten. Skærebladet må imidlertid ikke renses med børsten, da den kan ødelægge bladet.

Rengør barberhovedet under rindende vand (D2)

- Tryk på udløserknapperne for at fjerne barberhovedet.
- Skyl barberhovedet og lamelkniven hver for sig under varmt, rindende vand. En natursæbe kan også anvendes, forudsat at den ikke indeholder små partikler eller slibemidler. Skyl al skummet af.
- Læg lamelkniv og barberhoved til tørre hver for sig.

Hvordan man rengør og vedligeholder eksfolieringstilbehøret

For at rengøre eksfolieringstilbehøret (6) tages det først af (E), og derefter rystes udglatningsspuden (6a). En gang imellem kan du også rengøre den med sæbevand. Lad den tørre, før den bruges igen.

Hold din Braun Silk-épil BodyShave i topform

- Barberdelene skal smøres regelmæssigt hver tredje måned (F). Hvis barberhovedet rengøres under rindende vand, skal det smøres efter hver rengøring.
- Påfør en smule let maskinolie eller vaseline på skærebladet og metal-delene på trimmeren til langt hår. Fjern derefter barberhovedet og påfør en smule vaseline som vist på illustrationen (F).
- Skæreblad og lamelkniv er præcisionsdele, som bliver slidt med tiden. For at opretholde en optimal barbering skal skæreblad og lamelkniv udskiftes, når du bemærker, at kvaliteten af barberingen forringes.

- Anvend ikke skærehovedet, hvis skærebladet er beskadiget.
- Udskiftning af barbermaskinens dele
Skæreblad: Tryk på udløserknapperne for at fjerne barberhovedet. Tryk på den blå plastramme (G) for at fjerne skærebladet. Et nyt skæreblad monteres inde i barberhovedet.
Lamelkniv: Lamelkniven fjernes ved at trykke den ned og dreje den 90° (H1), hvorefter den kan tages af. En ny lamelkniv monteres ved at trykke den ned over lamelknivholderen og dreje den 90° (H2).
- De udskiftelige dele (skæreblad, lamelkniv, udglatningspude) kan købes i detailforretninger eller i Braun Kundeservicecentre.

Kan ændres uden varsel.

Tomme batterier samt apparatet bør ikke smides ud med andet husholdningsaffald, men venligst afleveres til et Braun Servicecenter eller på den lokale genbrugsstation.



Garanti

Braun yder 2 års garanti på dette produkt gældende fra købsdatoen. Inden for garantiperioden vil Braun for egen regning afhjælpe fabrikations- og materialefejl efter vort skøn gennem reparation eller ombytning af apparatet. Denne garanti gælder i alle lande, hvor Braun er repræsenteret.

Denne garanti dækker ikke skader opstået ved fejlbetjening, normalt slid (f.eks. skæreblad og lamelkniv) samt fejl, som har ringe effekt på apparatets værdi eller funktionsdygtighed. Garantien

bortfalder ved reparasjoner utført av andre end de af Braun anviste reparatører og hvor originale Braun reservedele ikke er anvendt.

Ved service inden for garantiperioden afleveres eller innsendes hele apparatet sammen med købsbevis til et autoriseret Braun Service Center: www.service.braun.com.

Ring 7015 0013 for opplysning om nærmeste Braun Service Center.

Norsk

Våre produkter er utviklet for å oppfylle de høyeste standardene for kvalitet, funksjon og design. Braun Silk-épil er utviklet for perfekt og behagelig barbering, og er det perfekte valget for bena, armhulene og bikinilinjene. Vi håper at du vil få stor glede av din nye Braun ladyshaver.

Viktig

Av hygieniske årsaker bør ikke flere personer bruke samme apparat.

Barn fra og med 8 år og personer med reduserte fysiske, sensoriske eller mentale evner, eller manglende erfaring eller kunnskap, kan bruke apparatet hvis de er under tilsyn og får hjelp av noen som tar ansvar for deres sikkerhet og som er klar over farene ved bruk av apparatet. Barn må ikke leke med apparatet. Barn må ikke rengjøre eller vedlikeholde apparatet uten tilsyn av en voksen.

Ikke bland nye og brukte batterier, eller forskjellige batterityper. Ikke-oppladbare batterier skal ikke lades opp på nytt. Strømtilførselsuttakene skal ikke kortsluttes.

Batterier kan lekke hvis de er tomme eller ikke har vært i bruk på lang tid. For å beskytte deg selv og apparatet, ta ut batteriene i rimelig tid og unngå hudkontakt når du håndterer lekkende batterier.



Apparatet kan brukes i badekar og dusj.

Kontakt din lege hvis du er usikker på om du kan bruke dette apparatet. I følgende tilfeller må apparatet bare brukes etter konsultasjon med lege:

- eksem, sår og betent hud, for eksempel betente hårsekker (follikulitt) og åreknuter
- rundt føflekker
- redusert hudimmunitet, for eksempel diabetes mellitus, Raynauds sykdom
- blodersykdom eller nedsatt immunitet.

Beskrivelse

- 1 Barberhode
 - a Skjæreblad
 - b SoftStrip
 - c EasyGlide beskyttelsesputer
 - d Langhårtrimmer
 - e Utløserknapper
- 2 TrimLock «»
- 3 Lamellkniv
- 4 På/av-bryter
- 5 Batterihus
- 6 Eksfolieringstilbehør (kun for bruk på bena)
 - a Avtakbar glattepute
 - b Trykknapp for frigjøring av puten
- 7 Trimmertilbehør for bikinilinen

Sett i batteriene

Braun Silk-épil bruker to 1,5 V-batterier. For best ytelse bør alkaliske batterier brukes (LR6, AM3, AA). Denne typen batterier gir en barberingskapasitet på opp til 90 minutter.

Åpne batterihuset og sett inn batteriene med polene som anvist. Før du setter dekslet på batterirommet må du sørge for at det er tørt og rent.

Barbering

Silk&Soft-systemet fjerner selv de vanskeligste hår og gir en glansfull hud. Den integrerte SoftStrip strekker huden, og det flytende skjærebladet og langhårtrimmeren kommer tett inntil huden – alt for å sikre en perfekt, tett barbering. EasyGlide (2c) beskyttelsespute gir skånsom barbering som reduserer eventuell hudirritasjon.

- Trykk på og skyv opp på/av-bryteren for å slå på ladyshaveren. Kontroller at TrimLock (2) står i posisjonen «».
- Barber mot hårets vekstretning. Først tilpasser langhårtrimmeren seg kroppskonturene, retter opp lange hår og kutter dem. Deretter fjerner skjærebladet resterende stubber og gjør huden myk.
- Sørg alltid for at både skjærebladet og langhårtrimmeren er i kontakt med huden.

Våtbarbering

Apparatet kan også brukes på våt hud. Se til at huden er ordentlig fuktig for å få optimal glid. Våtbruk på sensitiv hud kan føre til hudirritasjon (f.eks rødhet)

Å barbere bena med eksfolieringstilbehøret

Den glattgjørende puten peeler huden slik at døde hudceller fjernes og huden revitaliseres og blir mer glansfull.

Følg denne fremgangsmåten:

- Sett på eksfolieringstilbehøret (6).
- Når du fører ladyshaveren sakte mot hårenes vekstretning, må du sørge for at langhårtrimmeren, skjærebladet og glatteputen er i kontakt med huden.

Barbering og styling av armhulene og bikinilinj

I disse sensitive områdene må du sørge for at huden strekkes ut før barbering slik at skader unngås (B). Vær spesielt forsiktig hvis hudoverflaten er ujevn eller har folder. Barber ikke disse områdene med langhårtrimmeren.

Barbering av armhulene og bikinilinj:
Strek alltid ut huden ved barbering.

Styling av bikinilinj:

Lås langhårtrimmeren ved å skyve TrimLock (2) til posisjonen «» (C1) for trimming av presise linjer og konturer. For å trimme håret til samme lengde låser du langhårtrimmeren og plasserer bikini-sonetrimmer-tilbehøret (7) på barberhodet (C2) For et optimalt resultat bør du barbere mot hårets vekstretning.

Når du er ferdig

Etter barbering ønsker du kanskje å smøre deg inn med hudkrem. Du bør imidlertid vente en stund med å påføre/ bruke noe som kan irritere huden, som for eksempel alkoholholdige deodoranter.

Rengjøring

Rengjøring av barberhodet med børsten (D1)

- Trykk inn utløserknappene (1e) for å ta av barberhodet. Bank bunnen av barberhodet forsiktig mot et jevnt underlag (ikke på skjærebladet).
- Børst lamellkniven og innsiden av barberhodet. Ikke rengjør skjærebladet med børsten da dette kan skade bladet.

Rengjøring av barberhodet under rennende vann (D2)

- Trykk inn utløserknappene for å ta av barberhodet.
- Rens barberhodet og lamellkniven hver for seg under rennende varmt vann. Naturbasert såpe kan også brukes hvis den ikke inneholder skuremidler. Skyll bort alt skum.
- La lamellkniven og barberhodet tørke separat.

Hvordan rengjøre og vedlikeholde eksfolieringstilbehøret

For å rengjøre eksfolieringstilbehøret (6), tar du det først av (E) og børster deretter glatteputen (6a) grundig. Av og til kan du også rengjøre den med såpevann. La den tørke før du bruker den igjen.

Hold din Braun Silk-épil BodyShave i toppform

- Skjæredelene bør oljes hver tredje måned (F). Hvis barberhodet vaskes under rennende vann, bør det oljes etter rengjøring.
- Bruk symaskinolje eller vaselin på skjærebladet og på metalldelene på langhårtrimmeren. Ta av barberhodet og påfør litt vaselin som vist i bilde-sekvensen (F).
- Skjærebladet og lamellkniven er presisjonsdeler som slites over tid. For å beholde optimal barberingsytelse bør skjæreblad og lamellkniv skiftes ut når du merker at barberingsytelsen forringes.
- Apparatet må ikke brukes med et defekt skjæreblad.
- Slik skifter du ut skjæredelene Skjæreblad: Trykk inn utløserknappene for å ta av barberhodet. For å fjerne skjærebladet, trykk på den blå plast-rammen (G). Sett inn en ny fra innsiden av barberhodet.

Svenska

Lamellkniv: Lamellkniven tas av ved å trykke og vri den 90° (H1). Sett på en ny lamellkniv ved å trykke den inn i lamellknivholderen og vri 90° (H2).

- Reservedeler (skjæreblad, lamellkniv, glattepute) kan fås hos forhandler eller hos et Braun servicesenter.

Med forbehold om endringer.

Batterier og elektriske apparater som ikke lenger fungerer skal ikke kastes sammen med vanlig avfall.

Lever til en Braun-forhandler eller på en lokal returstasjon.



Garanti

Vi gir 2 års garanti på produktet gjeldende fra kjøpsdato.

I garantitiden vil vi gratis rette eventuelle fabrikkasjons- eller materialfeil, enten ved reparasjon eller om vi finner det hensiktsmessig å bytte hele produktet. Denne garanti er gyldig i alle land der Braun eller Brauns distributør selger produktet.

Denne garantien dekker ikke: skader på grunn av feil bruk, normal slitasje (f.eks. på skjæreblad eller lamellkniven) eller skader som har ubetydelig effekt på produktets verdi og virkemåte sitat slutt. Garantien bortfaller dersom reparasjoner utføres av ikke autorisert person eller hvis andre enn originale Braun reservedeler benyttes.

For service i garantitiden skal hele produktet leveres eller sendes sammen med kopi av kjøpskvittering til nærmeste autoriserte Braun Serviceverksted: www.service.braun.com.

Ring 88025503 for å bli henvist til nærmeste autoriserte Braun Serviceverksted.

NB

For varer kjøpt i Norge har kunden garanti i henhold til NEL's Leveringsbetingelser.

Våra produkter är utformade för att uppfylla högsta krav vad gäller kvalitet, funktionalitet och design. Braun Silk-épil har utformats för en perfekt och bekväm rakning och är det perfekta valet för ben, armhålor och bikiniområdet. Vi hoppas att du kommer att ha mycket nytta av din nya Braun Ladyshaver.

Viktigt!

Av hygieniska skäl bör apparaten inte delas med andra.

Barn från 8 år och personer med nedsatt fysisk, sensorisk eller mental förmåga eller bristande erfarenhet eller kunskap kan använda denna produkt under övervakning av en person som är ansvarig för deras säkerhet samt efter att ha fått instruktioner om hur produkten kan användas på ett säkert sätt så att de är införstådda med riskerna. Barn får inte leka med produkten. Barn får inte utföra rengöring eller användarunderhåll av produkten om de inte är äldre än 8 år och övervakas av vuxen.

Blanda inte nya och använda batterier eller olika batterityper. Ikke-laddningsbara bat-

terier får inte laddas. Elför-sörjningsterminalerna får inte kortslutas.

Batterier kan läcka om de är tomma eller inte har använts under en längre tid. För din egen och apparatens säkerhet, ta ut batterierna i rimlig tid och undvik kontakt med huden när du hanterar läckande batterier.

 Den här apparaten är lämplig för användning i samband med bad eller dusch.

Om du känner dig osäker på om du kan använda denna produkt ber vi dig konsultera din läkare. Denna produkt bör endast användas efter att ha konsulterat en läkare i följande fall:

- eksem, sår, inflammerad hud såsom folliculitis (varfyllda hårsäckar) och åderbräck
- runt födelsemärken
- minskad hudimmunitet, t.ex. diabetes mellitus, Raynauds sjukdom
- blödarsjuka eller nedsättning av immunförsvaret

Beskrivning

- 1 Rakhuvud
 - a Skärblad
 - b SoftStrip
 - c EasyGlide-kudde
 - d Trimmer för långa hårstrån
 - e Frisläppningsknappar

- 2 TrimLock «/»
- 3 Saxhuvud
- 4 På/av-knapp
- 5 Batterifack
- 6 Exfolieringstillbehör (endast avsedd att användas på benen)
 - a Avtagbar utslättningskudde
 - b Tryck på knapp för att lösgöra kudden
- 7 Bikini Zone Trimmer-tillbehör

Sätta i batterierna

Din Braun Silk-épil använder två 1,5 volts batterier. För bästa prestanda, använd alkaliska batterier (typ LR 6, AM3, AA). Dessa batterier ger en rakkapacitet på upp till ca 90 minuter.

Öppna batterifacket och sätt i batterierna med polerna i den angivna riktningen. Kontrollera att locket till batterifacket är torrt och rent innan du stänger det.

Rakning

Silk&Soft-systemet fångar upp även problemhårstrån med strålände resultat. Ett integrerat Soft&Strip-system sträcker huden för att ge en närmare rakning och det rörliga skärbladet med den rörliga trimmern kommer riktigt nära huden – allt för att ge en perfekt rakning. För en varsammare rakning ger EasyGlide-kudden (2c) mjukare glid och den minskar risken för hudirritation.

- Tryck och skjut upp av/på-knappen för att sätta på rakapparaten. Kontrollera att TrimLock (2) är i position «».
- För rakapparaten långsamt mot hårstrånas riktning. Trimmern för långa hårstrån anpassar sig till kroppens konturer och reser först alla långa hårstrån innan de klipps av. Skärbladet följer sedan efter och tar hand om eventuellt stubb.
- Kontrollera alltid att både skärbladet och trimmern för långa hårstrån är i kontakt med huden.

Våtanvändning

Apparaten kan även användas på våt hud. Se till att huden är ordentligt fuktig för att uppnå optimalt glid. Våtanvändning på känslig hud kan leda till hudirritation (t.ex. rödhet).

Raka dina ben med exfolierings-tillbehöret

Utslätningskudden peelar huden och tar bort döda hudrester, vilket ger huden ny vitalitet och lyster.

Gör som följande:

- Sätt på exfolieringstillbehöret (6).
- När apparaten långsamt förs mot hårens växtriktning så se till att trimmern för långa hårstrån, skärbladet och utslätningsskudden är i kontakt med huden.

Raka och trimma armhålor och bikinilinj

På dessa känsliga ställen så se till att du alltid rakar med utsträckt hud för att undvika skador (B). Var extra försiktig om ytan på huden är ojämn eller fnasig. Se till att trimmern för långa hårstrån inte vidrör dessa ytor.

Raka armhålor och bikinilinj:

Håll alltid huden sträckt vid rakning.

Trimning av bikinilinjen:

För precisa linjer och konturer, som bikinilinjen, låser du trimmern för långa hårstrån genom att skjuta TrimLock (2) till positionen «» (C1). För att trimma håren till samma längd, lås långhårstrimmern och sätt på bikinitrimmer-tillbehöret (7) på rakhuvudet (C2) För att uppnå bästa resultat förs rakapparaten långsamt mot hårstrånas växtriktning.

När du är klar

Efter rakningen kan det vara bra att återfukta huden med lite hudkräm eller lotion. Undvik dock att använda irriterande ämnen, som alkoholbaserade deodoranter, direkt efter rakningen.

Rengöring

Rengör rakhuvudet med borsten (D1)

- Tryck på frisläppningsknapparna (1e) för att ta bort rakhuvudet. Knacka försiktigt rakhuvudets botten mot en plan yta (inte på bladet).
- Borsta rent saxhuvudet och insidan på rakhuvudet. Du ska dock inte rengöra skärbladet med borsten eftersom detta kan skada bladet.

Rengör rakhuvudet under rinnande vatten (D2)

- Tryck på frisläppningsknapparna för att ta bort rakhuvudet.
- Skölj rakhuvudet och saxhuvudet separat med varmt vatten. En naturbaserad tvål som inte innehåller några partiklar eller slipmedel kan också användas. Skölj av allt lödder.
- Låt saxhuvudet och rakbladet torka separat.

Så rengör och underhåller du exfolieringstillbehöret

För att rengöra exfolieringstillbehöret (6) så ta bort det (E) och borsta av utslätningsskudden (6a) ordentligt. Du kan också tvätta det med tvål och vatten. Låt det torka innan du använder det igen.

Håll din Braun Silk-épil i topptrim

- Rakapparatus komponenter ska smörjas regelbundet var tredje månad (F). Om du rengör rakhuvudet under rinnande vatten ska det smörjas efter varje rengöring.
- Smörj skärbladet och metalldelarna i trimmern för långa hårstrån med symaskinsolja eller vaselin. Ta sedan bort rakhuvudet och applicera lite vaselin enligt bilden i avsnitt (F).
- Skärbladet och saxhuvudet är precisionskomponenter som slits med

tiden. För att rakapparaten ska behålla optimal prestanda ska du byta ut skärbladet och saxhuvudet när du märker en försämrad rakningsprestanda.

- Använd inte raktillbehöret med ett trasigt skärblad.
- Så här byter du ut rakapparatsens delar **Skärblad:** Tryck på frisläppningsknapparna för att ta bort rakhuvudet. Tryck på den blå plastramen (G) för att ta bort skärbladet. Sätt dit ett nytt skärblad genom att föra in det från rakhuvudets insida.
Saxhuvud: För att ta bort saxhuvudet så tryck och vrid det 90° (H1). Ta sedan av det. Sätt dit ett nytt saxhuvud genom att trycka fast det på saxhuvudets hållare och vrida 90° (H2).
- Ersättningsdelar (skärblad, saxhuvud, utslättningskudde) kan erhållas från din återförsäljare eller Braun Customer Service Centres.

Med förbehåll för ändringar.

Förbrukade batterier och elektriska apparater som inte fungerar skall ej slängas med vanliga sopor och avfall. Lämna in dem till en Braun-återförsäljare eller kasta i lämplig återvinningsstation nära dig.



Denna garanti gäller inte: skada på grund av felaktig användning, normalt slitage (t. ex. skärblad och saxhuvud) eller skador som har en försumbar effekt på värdet eller apparatens funktion. Garantin upphör att gälla om reparationer utförs av icke behörig person eller om Brauns originaldelar inte används.

För att erhålla service under garantitiden skall den kompletta apparaten lämnas in tillsammans med inköpskvittot, till ett auktoriserat Braun verkstad: www.service.braun.com.

Ring 020-21 33 21 för information om närmaste Braun verkstad.

Garanti

Vi garanterar denna produkt för två år från och med inköpsdatum. Under garantitiden kommer vi utan kostnad, att avhjälpa alla brister i apparaten som är hänförliga till fel i material eller utförande, genom att antingen reparera eller byta ut hela apparaten efter eget gottfinnande. Denna garanti gäller i alla länder där denna apparat levereras av Braun eller deras auktoriserade återförsäljare.

Suomi

Tuotteemme on suunniteltu täyttämään korkeimmat laatu-, toimivuus- ja muotoiluvaatimukset. Braun Silk-épil on kehitetty täydelliseen ja miellyttävään ihokarvojen poistoon. Se on erinomainen valinta säärille, kainaloille ja bikinialueelle. Toivottavasti saat paljon iloa ja hyötyä uudesta Braun lady shaveristäsi.

Tärkeää

Älä anna hygieniasyiden vuoksi muiden käyttää laitetta.

Yli 8-vuotiaat lapset sekä henkilöt, joiden fyysinen, sensorinen tai henkinen toimintakyky on rajoittunut tai joilla ei ole tarvittavaa kokemusta tai tietoa laitteen käytöstä, voivat käyttää laitetta, jos heitä valvotaan ja ohjeistetaan laitteen turvallisen käytön osalta ja he ymmärtävät käyttöön liittyvät vaaratekijät. Lasten ei saa antaa leikkiä laitteella. Lasten ei saa antaa puhdistaa tai hoitaa laitetta ilman valvontaa.

Älä sekoita keskenään uusia ja käytettyjä paristoja tai eri paristotyyppisiä.

Ei-ladattavia paristoja ei saa ladata. Syöttöliittimiä ei saa oikosulkea.

Paristot saattavat vuotaa, jos ne ovat tyhjiä tai niitä ei ole käytetty pitkään aikaan. Suojataksesi itsesi ja laitteesi, poista paristot hyvissä ajoin ja vältä kosketusta ihon kanssa käsitellessäsi paristoja.



Laitetta voi käyttää kylvyssä ja suihkussa.

Jos et ole varma laitteen soveltuvuudesta itsellesi, ota yhteyttä lääkäriisi.

Seuraavissa tapauksissa laitetta tulisi käyttää vasta, kun asiasta on keskusteltu lääkärin kanssa:

- ihottuma, haavat, tulehtunut iho kuten karvan juuritupen tulehdus (märkivät rakkulat) ja suonikohjut
- ajaminen luomien ympäriltä
- ihon heikentynyt vastustuskyky, esim. diabetes, Raynaud'n oireyhtymä
- verenvuototauti tai heikko vastustuskyky.

Laitteen osat

- Ajopää
 - Teräverkko
 - SoftStrip-liuskat
 - EasyGlide-pehmuste
 - Pitkien ihokarvojen viimeistelijä
 - Vapautuspainikkeet
- Trimmauksen lukitus «/»
- Leikkuri
- Virtakytkin
- Paristokotelo
- Kuorintaosa (ainoastaan säärille)
 - Irrotettava saoitustusyyny
 - Tyynyn vapautuspainike
- Lisäosat bikinialueen trimmaukseen

Paristojen asentaminen

Braun Silk-épil toimii kahdella 1,5 V-paristolla. Parhaan suorituskyvyn saat käyttämällä alkali-mangaaniparistoja (LR 6, AM3, AA). Näillä paristoilla ajokapasiteetti on noin 90 minuuttia. Avaa paristokotelo ja asenna paristot osoitetun napaisuuden mukaan. Varmista ennen paristokotelon sulkemista, että kansi on kuiva ja puhdas.

Ajaminen

Säteilevän ihon ja tarkan ajotuloksen takaavat ongelmallisiinkin ihokarvoihin ulottuva Silk&Soft-toiminto, integroitu ihoa venyttävä SoftStrip ja ihoa myötäilevä jousitettu ajopää sekä jousitettu pitkien ihokarvojen viimeistelijä.

Hellävaraisen ajotuloksen mahdollistaa EasyGlide-pehmuste (2e), joka liukuu iholla pehmeästi ja vähentää ihoärsytystä.

- Käynnistä laite painamalla virtakytkintä ylöspäin. Varmista, että trimmauksen lukituspainike (2) on «»-asennossa.
- Liikuta laitetta hitaasti ihokarvojen kasvusuuntaa vastaan. Ensin pitkien ihokarvojen viimeistelijä myötäilee ihon kaaria sekä nostaa ja katkaisee pitkät ihokarvat. Sen jälkeen teräverkko poistaa sängen.
- Varmista aina, että sekä teräverkko että pitkien ihokarvojen viimeistelijä ovat kosketuksissa ihoon.

Märkäajo

Laitetta voidaan käyttää myös märällä iholla. Varmista, että iho on erittäin kostea, jotta laite liukuisi ihanteellisesti. Märkäajo voi ärsyttää herkkää ihoa (ja aiheuttaa esim. punoitusta).

Säärien ajaminen kuorintaosa

Tasoitustyyny kuorii ihoa ja poistaa kuolleita ihosoluja, jolloin iho virkistyy ja saa säteilevän ilmeen.

Toimi seuraavasti:

- Kiinnitä kuoriva lisäosa (6).
- Varmista ohjatesasi laitetta hitaasti ihokarvojen kasvusuuntaa vastaan, että pitkien ihokarvojen viimeistelijä, teräverkko ja tasoitustyyny ovat kosketuksissa ihoon.

Kainaloiden ja bikinialueen ajaminen ja muotoilu

Varmista ajaessasi näitä herkkiä alueita, että venytät ihoa vaurioiden välttämiseksi (B). Ole erityisen varovainen, jos ihon pinta on epätasainen tai siinä on näppyjä. Älä kosketa niihin pitkien ihokarvojen viimeistelijällä.

Kainaloiden ja bikinialueen ajaminen:

Venytä ihoa ajaessasi.

Bikinalueen muotoilu:

Kun muotoilet tarkkoja rajauksia, lukitse pitkien ihokarvojen viimeistelijä työntämällä trimmauksen lukituspainike (2) asentoon «» (C1). Jos haluat trimmata ihokarvat yhtä pitkiksi, lukitse pitkien ihokarvojen trimmeri ja kiinnitä bikinialueen ajopää (7) epilaattorin päähän (C2). Optimaalisen tuloksen saat, kun liikutat laitetta hitaasti ihokarvojen kasvusuuntaa vastaan.

Kun olet valmis

Ihokarvojen ajamisen jälkeen voit levittää iholle kosteusvoidetta. Vältä kuitenkin käyttämästä välittömästi ajamisen jälkeen ihoa ärsyttäviä aineita, kuten alkoholia sisältäviä deodorantteja.

Puhdistaminen

Ajopään puhdistaminen harjalla (D1)

- Irrota ajopää painamalla vapautuspainikkeita (1e). Kopauta ajopään pohjaa kevyesti tasaista pintaa vasten (ei teräverkkoon).
- Harjaa leikkuri ja ajopään sisäpuoli. Älä kuitenkaan puhdistaa harjalla teräverkkoa, sillä teräverkko voi vahingoittaa.

Ajopään puhdistaminen juoksevassa vedessä (D2)

- Irrota ajopää painamalla vapautuspainikkeita.
- Huuhtelee ajopää ja leikkuri erikseen lämpimässä juoksevassa vedessä. Myös luonnonaineista valmistettua saippuaa voi käyttää, jos se ei sisällä hiukkasia eikä hankaavia aineosia. Huuhtelee kaikki vaahto pois.
- Jätä leikkuri ja teräverkko kuivumaan erillään.

Kuorintaosa puhdistaminen ja huolto

Puhdista kuorintaosa (6) irrottamalla se (E) ja harjaamalla sen jälkeen tasoistustyyny (6a) huolellisesti. Voit myös pestä sen ajoittain saippuavedellä. Anna kuivua ennen uudelleenkäyttöä.

Braun Silk-épilin pitäminen huippukunnossa

- Ajo-osat tulee voidella säännöllisesti 3 kuukauden välein (F). Jos puhdistat ajopään juoksevassa vedessä, voitele se jokaisen puhdistuksen jälkeen.
- Lisää ohutta koneöljyä tai vaseliinia teräverkkoon ja pitkien ihokarvojen viimeistelijän metalliosiin. Poista sen jälkeen ajopää ja lisää hiukan vaseliinia (F)-osion kuvan osoittamalla tavalla.
- Teräverkko ja leikkuri ovat hienomekaanisia osia, jotka kuluvat ajan myötä. Ihanteellisen ajosuorituksen takaamiseksi teräverkko ja leikkuri kannattaa vaihtaa, kun ajotulos alkaa heikentyä.
- Älä käytä Ladyshaver-lisäosaa jos teräverkko on vaurioitunut.
- Ajo-osien vaihtaminen
Teräverkko: Irrota ajopää painamalla vapautuspainikkeita. Irrota teräverkko painamalla sinistä muovikehystä (G). Asenna uusi teräverkko ajopään sisäpuolelta.
Leikkuri: Poista leikkuri painamalla ja kääntämällä sitä 90° (H1), jonka jälkeen

voit irrottaa sen. Asenna uusi leikkuri painamalla se leikkurin pidikkeeseen ja kääntämällä 90° (H2).

- Vaihto-osia (teräverkko, leikkuri, tasoistustyyny) voit ostaa kauppialtasi tai Braun-huoltoliikkeestä. Oikeudet muutoksiin pidätetään.

Käytettyjä paristoja tai sähkö- ja elektroniikkalaitteita ei saa hävittää tavallisen kotitalousjätteen mukana. Vie tuote joko Braun-jälleenmyyjälle tai asianmukaiseen keräyspisteeseen.



Takuu

Tälle tuotteelle myönnämme 2 vuoden takuun ostopäivästä lukien Suomessa voimassa olevien alan takuehtojen TE90 mukaan. Takuuaikana korvataan veloituksetta kaikki viat, jotka aiheutuvat materiaaliviasta tai valmistusvirheestä. Korvaus tapahtuu harkintamme mukaan korjaamalla, vaihtamalla viallinen osa tai vaihtamalla koko laite uuteen. Takuu on voimassa kaikkialla maailmassa sillä edellytyksellä, että laitetta myydään ko. maassa Braunin tai virallisen maahantuojan toimesta.

Takuun piiriin eivät kuulu viat, jotka johtuvat virheellisestä käytöstä tai normaalista kulumisesta (esim. teräverkko tai leikkuuterä). Takuu ei myöskään kata sellaisia vikoja, jotka eivät merkittävästi vaikuta laitteen arvoon tai toimintaan. Takuun voimassaolo lakkaa, jos laitetta korjataan muualla kuin valtuutetussa Braun-huoltoliikkeessä tai jos laitteessa käytetään muita kuin alkuperäisiä varaosia.

Yksilöity ostokuitti riittää takuun voimassaolon osoittamiseksi:
www.service.braun.com.

Lisätietoa takuuseen liittyvistä asioista saa asiakaspalvelukeskuksestamme numerosta 020-377 877.

Polski

Nasze wyroby spełniają najwyższe wymagania dotyczące jakości, funkcjonalności i wzornictwa. Golarka dla kobiet Braun Silk-épil została opracowana tak, aby zapewnić dokładne i wygodne golenie. Doskonale nadaje się do golenia nóg, pach oraz okolic bikini. Życzymy zadowolenia z użytkowania nowej golarki dla kobiet marki Braun.

Ważne

Ze względów higienicznych golarki powinna używać tylko jedna osoba.

To urządzenie może być używane przez dzieci w wieku od 8 lat oraz przez osoby o ograniczonej zdolności fizycznej, czuciowej lub psychicznej lub nieposiadające doświadczenia i wiedzy, jeśli są nadzorowane lub zapoznały się z instrukcją bezpiecznego użytkowania urządzenia i zrozumiały zagrożenia związane z użytkowaniem. Dzieci nie mogą bawić się urządzeniem. Czyszczenie i konserwacja urządzenia nie mogą być wykonane przez dzieci bez nadzoru.

Nie należy łączyć nowych i używanych baterii ani baterii

różnego typu. Nie ładować jednorazowych baterii. Nie należy powodować zwarcia biegunów baterii.

Baterie mogą wyciec, gdy są wyczerpane lub nie były używane przez dłuższy czas. W celu ochrony urządzenia oraz swojego zdrowia, regularnie je wymieniaj oraz unikaj kontaktu wyciekających baterii ze skórą.



Urządzenie jest przystosowane do użytku w wannie lub pod prysznicem.

Wszelkie wątpliwości dotyczące użytkowania golarki należy konsultować ze swoim lekarzem. W wymienionych poniżej przypadkach golarki można używać wyłącznie po przednim skonsultowaniu tego z lekarzem:

- wypryski skórne, rany, stany zapalne skóry takie, jak zapalenie mieszków włosowych (ropiejące mieszki włosowe) i żyłki
- golenie wokół pieprzyków
- zmniejszona odporność skóry w przypadku np. cukrzycy, choroby Raynauda
- hemofilia lub obniżona odporność

Opis

- 1 Głowica golarki
 - a Folia goląca
 - b Pasek SoftStrip

- c Poduszka amortyzująca EasyGlide
 - d Trymer do długich włosów
 - e Przyciski blokady głowicy
- 2 Przełącznik golenie/tryme «/»
 - 3 Blok ostrzy
 - 4 Przełącznik włącz/wyłącz
 - 5 Komora baterii
 - 6 Nasadka wygładzająca (wyłącznie do golenia nóg)
 - a Zdejmowana poduszczenka wygładzająca
 - b Przycisk blokady poduszczenki
 - 7 Nasadki do golenia okolic bikini

- Golarkę należy powoli prowadzić pod włos. Dostosowując się do konturów ciała, trymer najpierw unosi wszystkie długie włosy, a potem ścina je. Następnie folia goląca gładko ścina wszystkie krótkie włosy.
- Podczas golenia zawsze zwracaj uwagę, aby folia goląca i trymer do długich włosów dotykał skóry.

Użycie „na mokro”

Urządzenie może być używane również na mokrej skórze. Upewnij się, że skóra jest odpowiednio nawilżona, aby osiągnąć najlepszy poślizg urządzenia. Użycie pod wodą w przypadku delikatnej skóry może prowadzić do podrażnień (np. zaczerwienienia)

Wkładanie baterii

Golarka Braun Silk-épil jest zasilana dwoma bateriami 1,5 V. W celu zapewnienia optymalnej pracy urządzenia, stosować baterie alkaliczne (typu LR6, AM3, AA). Nowe baterie wystarczają na około 90 minut golenia.

Otworzyć komorę baterii i włożyć baterie zwracając uwagę na zachowanie polaryzacji zgodnej z oznaczeniami. Przed zakryciem baterii upewnij się, że pokrywka jest sucha i czysta.

Golenie

System Silk&Soft umożliwia uzyskanie ołsniewająco gładkiej skóry, ponieważ goli nawet trudne do usunięcia włosy. Wbudowany w głowicę pasek SoftStrip napina skórę zapewniając bliski kontakt z ruchomą folią golącą oraz ruchomym trymerem do długich włosów, a tym samym gwarantuje dokładne golenie. Aby golenie było dokładne, w głowicę golarzki wbudowano poduszkę amortyzującą EasyGlide, która pozwala na gładkie przesuwanie golarzki oraz zmniejsza podrażnienia skóry.

- Aby włączyć golarkę, naciśnij i przesuń włącznik. Upewnij się, czy przełącznik golenie/trymer (2) jest w pozycji «» (golenie).

Golenie nóg przy pomocy nasadki wygładzającej

Poduszczenka wygładzająca usuwa martwy naskórek, dzięki czemu ożywia skórę i nadaje jej ołsniewającego wyglądu. Aby użyć tej nasadki:

- Załóż nasadkę wygładzającą (6)
- Przesuwając golarkę powoli pod włos, zwracaj uwagę, aby trymer do długich włosów, folia goląca i poduszczenka wygładzająca dotykały skóry.

Golenie pod pachami i okolic bikini

Podczas golenia tych wrażliwych miejsc upewnij się, aby zawsze golić napiętą skórę, co pozwoli uniknąć zranień (B). Szczególną ostrożność należy zachować podczas golenia skóry o nierównej powierzchni lub skóry z naroślami. Pamiętaj, aby nie dotykać takich miejsc trymerem do długich włosów.

Golenie pod pachami i okolic bikini:

Podczas golenia zawsze napinaj skórę.

Modelowanie linii bikini:

Aby wymodelować dokładną linię i kontury, ustaw przełącznik golenie/trymer w pozycji «» (przycinanie) (C1). Żeby

przyciąć włoski do odpowiedniej długości, dostosuj trymer do największej długości włosów i załóż trymer do bikini (7) na głowicy golącej (C2). Aby uzyskać najlepsze efekty, przesuwaj golarkę powoli pod włos.

Po goleniu

Po zakończeniu golenia, skórę można nawilżyć odrobiną kremu lub balsamu. Bezpośrednio po goleniu należy unikać stosowania substancji mogących wywołać podrażnienia skóry takich, jak dezodoranty lub inne kosmetyki zawierające alkohol.

Czyszczenie

Czyszczenie głowicy golaraki przy pomocy szczoteczki (D1)

- Aby zdjąć głowicę golaraki, naciśnij przyciski blokady. Delikatnie stukaj dolną częścią głowicy o płaską powierzchnię (nie dotykaj folii).
- Oczyszczyć szczoteczką blok ostrzy oraz wnętrze głowicy golaraki. Foliai golącej nie należy czyścić szczoteczką, ponieważ grozi to jej uszkodzeniem.

Czyszczenie głowicy golaraki pod bieżącą wodą (D2)

- Aby zdjąć głowicę golaraki, naciśnij przyciski blokady.
- Głowicę golaraki i blok ostrzy optucz oddzielnie w ciepłej, bieżącej wodzie. Do mycia golaraki można użyć naturalnego mydła, o ile nie zawiera ono cząstek lub substancji ścierających. Należy dokładnie spłukać pianę.
- Blok ostrzy oraz głowicę należy pozostawić do wyschnięcia.

Czyszczenie i konserwacja nasadki wygładzającej

Aby oczyścić nasadkę wygładzającą (6), najpierw należy ją zdjąć (E), a następnie starannie oczyścić szczoteczką podusz-

czkę wygładzającą (6a). Od czasu do czasu nasadkę można także czyścić w wodzie z mydłem. Przed kolejnym goleniem należy ją wysuszyć.

Konserwacja

- Elementy golące należy smarować regularnie co trzy miesiące (F). Jeśli golarka jest myta pod bieżącą wodą, należy ją smarować po każdym myciu.
- Folię golącą oraz metalowe elementy trymera do długich włosów należy nasmarować małą ilością lekkiego oleju do maszyn do szycia lub wazeliny. Następnie należy zdjąć głowicę golaraki i nasmarować niewielką ilością wazeliny miejsce przedstawione na rysunku (F).
- Folia goląca oraz blok ostrzy są elementami precyzyjnymi, które z upływem czasu ulegają zużyciu. Aby zapewnić optymalne działanie golaraki, folię oraz blok ostrzy należy wymienić, gdy zauważy się pogorszenie skuteczności golenia.
- Nie wolno używać głowicy do golenia z uszkodzoną folią golącą.
- Wymiana ostrzy i folii golącej
Folia goląca: Aby zdjąć głowicę golaraki, naciśnij przyciski blokady. Aby wyjąć folię golącą, naciśnij niebieską plastikową ramkę (G). Aby zamocować nową folię, włóż ją do wnętrza głowicy golaraki.
Blok ostrzy: Aby zdjąć blok ostrzy, naciśnij go i obróć o 90° (H1), a następnie wyjmij go. Aby zamocować nowy blok ostrzy, dociśnij go do uchwytu i obróć o 90° (H2).
- Części podlegające wymianie (folia goląca, blok ostrzy, poduszeczka wygładzająca) można zakupić w sklepie lub punktach serwisowych marki Braun.

Zastrzega się możliwość wprowadzania zmian.

Ten symbol oznacza, że zużytego sprzętu nie można wyrzucać łącznie z odpadami socjalnymi. Produkt zawiera akumulatory i/ lub recyklowalne odpady elektryczne. W celu ochrony środowiska, zużyty produkt należy zostawić w jednym z punktów zbiórki zużytego sprzętu elektrycznego i elektronicznego.



Warunki gwarancji

1. Procter & Gamble International Operation SA, z siedzibą w Route de St-Georges 47, 1213 Petit Lancy 1 w Szwajcarii, gwarantuje sprawne działanie sprzętu w okresie 24 miesięcy od daty jego wydania Konsumentowi. Ujawnione w tym okresie wady będą usuwane bezpłatnie przez autoryzowany punkt serwisowy, w terminie 14 dni od daty dostarczenia sprzętu do autoryzowanego punktu serwisowego.
2. Konsument może wystąpić do naprawy do najbliższej znajdującego się autoryzowanego punktu serwisowego lub skorzystać z pośrednictwa sklepu, w którym dokonał zakupu sprzętu. W takim wypadku termin naprawy ulegnie wydłużeniu o czas niezbędny do dostarczenia i odbioru sprzętu.
3. Konsument powinien dostarczyć sprzęt w opakowaniu należycie zabezpieczonym przed uszkodzeniem. Uszkodzenia spowodowane niedostatecznym zabezpieczeniem sprzętu nie podlegają naprawom gwarancyjnym. Naprawom gwarancyjnym nie podlegają także inne uszkodzenia powstałe w następstwie okoliczności, za które Gwarant nie ponosi odpowiedzialności, w szczególności zawinione przez Poczta Polską lub firmy kurierskie.

4. Niniejsza gwarancja jest ważna jedynie z dokumentem zakupu i obowiązuje w każdym kraju, w którym to urządzenie jest rozprowadzane przez jednostkę organizacyjną firmy Procter & Gamble lub upoważnionego przez nią dystrybutora.
5. Dokument zakupu musi być opatrzone datą i numerem oraz określać nazwę i model sprzętu.
6. Okres gwarancji przedłuża się o czas od zgłoszenia wady lub uszkodzenia do naprawy sprzętu i zwrotnego postawienia go do dyspozycji Konsumenta.
7. Naprawa gwarancyjna nie obejmuje czynności przewidzianych w instrukcji, do wykonania których, Konsument zobowiązany jest we własnym zakresie i na własny koszt.
8. Ewentualne oczyszczenie sprzętu dokonywane jest na koszt Konsumenta według cennika danego autoryzowanego punktu serwisowego i nie będzie traktowane jako naprawa gwarancyjna, chyba, że oczyszczenie jest niezbędne do usunięcia wady w ramach świadczeń objętych niniejszą gwarancją i nie stanowi czynności, o których mowa w p. 7.
9. Gwarancją nie są objęte:
 - a) mechaniczne uszkodzenia sprzętu spowodowane w czasie jego użytkowania lub w czasie dostarczania sprzętu do naprawy;
 - b) uszkodzenia i wady wynikłe na skutek:
 - używania sprzętu do celów innych niż osobisty użytek;
 - niewłaściwego lub niezgodnego z instrukcją użytkowania, konserwacji, przechowywania lub instalacji;
 - używania niewłaściwych materiałów eksploatacyjnych;
 - napraw dokonywanych przez nieuprawnione osoby; stwierdzenie faktu takiej naprawy lub samowolnego otwarcia sprzętu powoduje utratę gwarancji;

Český

- przeróbek, zmian konstrukcyjnych lub używania do napraw nieoryginalnych części zamiennych firmy Braun;
- części szklane, żarówki oświetlenia;
- ostrza i folie do golarek, wymienne końcówki do szczoteczek elektrycznych i irygatorów oraz materiały eksploatacyjne.

10. Niniejsza gwarancja na sprzedany towar konsumpcyjny nie wyłącza, nie ogranicza ani nie zawiesza uprawnień Kupującego wynikających z przepisów o rękojmi za wady rzeczy sprzedanej.

Naše výrobky jsou vyrobeny tak, aby splňovaly nejvyšší nároky na kvalitu, funkčnost a design. Braun Silk-épil je navržen tak, aby zajišťoval perfektní a komfortní holení, jak nohou, tak i podpaží a linie bikin. Doufáme, že budete se svým novým strojkem Braun Lady Shaver plně spokojeni.

Upozornění

Z hygienických důvodů nepoužívejte tento strojek společně s jinými osobami.

Děti starší osmi let a osoby se sníženými fyzickými, smyslovými či duševními schopnostmi či nedostatkem zkušeností nebo znalostí mohou přístroj používat, pouze pokud byly řádně poučeny o jeho bezpečném používání a chápou možná rizika. Přístroj není určen jako hračka pro děti. Čištění a údržbu mohou provádět děti.

Nemíchejte dohromady nové a použité baterie, ani různé typy baterií.

Baterie, které nejsou určeny k dobíjení, nedobíjejte. Připojovací svorky nezkratujte.

Baterie mohou vytéct, pokud jsou vybité nebo se delší

dobu nepoužívají. Abyste ochránili sebe i svůj přístroj, vyjměte baterie včas a při manipulaci s vytékajícími bateriemi se vyhněte kontaktu s pokožkou.

 Tento přístroj je vhodný k používání během koupele nebo při sprchování.

Pokud máte jakékoli pochybnosti ohledně použití tohoto přístroje, obraťte se prosím na svého lékaře. V následujících případech se smí tento strojek používat pouze po předchozí konzultaci s lékařem:

- ekzém, poranění, zánětlivé reakce pokožky, jako je folikulitida (zánět vlasového míšku), křečové žíly
- okolí mateřských znamének
- snížená imunita pokožky, např. diabetes mellitus, Raynaudův syndrom
- hemofilie nebo snížená imunita.

Popis

- 1 Holící hlava
 - a Holící planžeta
 - b SoftStrip
 - c Změkčovací podložka EasyGlide
 - d Zastříhovač dlouhých chloupků
 - e Uvolňovací tlačítka
- 2 Přepínač TrimLock «/»
- 3 Břitový blok
- 4 Spínač zapnutí/vypnutí
- 5 Bateriový prostor
- 6 Peelingový nástavec (použití pouze pro nohy)
 - a Snímatelná peelingová destička
 - b Tlačítko pro uvolnění peelingové destičky
- 7 Zastříhovač pro oblast bikin

Vložení baterií

Váš strojek Braun Silk-épil je napájen ze dvou 1,5 V baterií. Pro zajištění optimálního výkonu používejte alkalicko- manganové baterie (typ LR 6, AM3, AA). Tyto baterie poskytnou kapacitu až 90 minut holení.

Otevřete bateriový prostor a vložte baterie tak, aby byla správně jejich polarita podle vyznačení. Před uzavřením prostoru na baterie se ujistěte, že je kryt suchý a čistý.

Holení

Zářivé pokožky je dosahováno díky tomu, že systém Silk&Soft zachytává i problémové chloupky, vestavěný pásek SoftStrip napíná pokožku pro hladké oholení a výkyvná holicí planžeta i zastříhovač dlouhých chloupků perfektně přiléhají k pokožce. To vše zajišťuje vynikající hladké oholení. Změkčovací podložka EasyGlide zajišťuje hladké klouzání po pokožce a snižuje její podráždění, takže holení je šetrné.

- Stiskněte a posuňte nahoru spínač zapnutí/vypnutí, abyste strojek zapnuli. Ujistěte se, že přepínač TrimLock (2) je v poloze pro holení «».
- Pohybuje strojkem pomalu proti směru růstu chloupků. Holicí díly se přizpůsobují obrysům těla, zastříhovač nejprve nadzdvihne všechny delší chloupky a odstříhne je. Potom holicí planžeta dohladka oholí veškeré krátké chloupky.
- Vždy dbejte na to, aby oba díly, holicí planžeta i zastříhovač dlouhých chloupků, byly v kontaktu s pokožkou.

Použití na mokro

Přístroj může být používán i na vlhké pokožce. Ujistěte se, že je pokožka dostatečně vlhká, aby byly zajištěny optimální podmínky pro skluz strojku.

Použití u mokro může u citlivé pokožky způsobit podráždění pokožky (zarudnutí).

Holení nohou s použitím peelingového nástavce

Tato peelingová destička jemně obrušuje pokožku, a tak odstraňuje odumřelé buňky na jejím povrchu, čímž se pokožka revitalizuje a získává zářivý vzhled.

Postupujte následovně:

- Připojte peelingový nástavec (6).
- Když vedete strojek pomalu proti směru růstu chloupků, vždy se ujistěte, že zastříhovač dlouhých chloupků, holicí planžeta a peelingová destička jsou v kontaktu s pokožkou.

Holení a úprava podpaží a oblasti bikin

U těchto citlivých partií vždy dbejte na to, abyste při holení pokožku napnuli, předejete tak případným poraněním (B). Obzvláště buďte prosím opatrní, jestliže je povrch pokožky nerovný, na kůži jsou výrůstky apod. Nedotýkejte se jich zastříhovačem dlouhých chloupků.

Holení podpaží a oblasti bikin:

Při holení vždy držte pokožku napnutou.

Úprava oblasti bikin:

Pro zastřížení přesných linií a kontur zajistěte zastříhovač dlouhých chloupků posunutím prepínače TrimLock do polohy «» (C1). Pro zastřížení chloupků na stejnou délku, zaaretuje zastříhovač dlouhých chloupků a nástavec OptiTrim pro zastříhování v oblasti bikin (7) umístěte na holicí hlavu (C2). Abyste dosáhli optimálních výsledků, pohybujte strojkem pomalu proti směru růstu chloupků.

Po skončení holení

Po skončení holení můžete použít trochu tělového mléka nebo krému. Nicméně vyvarujte se bezprostředního používání dráždivých substancí, jako např. deodorantů obsahujících alkohol.

Čištění

Čištění holicí hlavy kartáčkem (D1)

- Stiskněte uvolňovací tlačítka a sejměte holicí hlavu. Jemně vyklepejte spodek holicí hlavy o plochou podložku (ne o planžetu).
- Kartáčkem vyčistěte břitový blok a vnitřek holicí hlavy. Holicí planžetu však kartáčkem nečistěte, planžeta by se tím mohla poškodit.

Čištění holicí hlavy pod tekoucí vodou (D2)

- Stiskněte uvolňovací tlačítka a sejměte holicí hlavu.
- Opláchněte odděleně holicí hlavu a břitový blok pod teplou tekoucí vodou. Můžete také použít přírodní mýdlo, pokud neobsahuje žádné částice nebo abrazivní látky. Opláchněte všechnu pěnu.
- Nechejte břitový blok a holicí hlavu vyschnout, každý zvlášť.

Jak čistit a udržovat peelingový nástavec

Abyste vyčistili peelingový nástavec (6), nejprve jej sejměte (E), pak důkladně kartáčkem vyčistěte peelingovou destičku (6a). Čas od času ji můžete také umýt mýdlem a vodou. Před opětovným použitím ji nechejte vyschnout.

Udržení strojku Braun Silk-épil ve špičkové formě

- Holicí díly je třeba každé 3 měsíce promazat (F). Pokud čistíte holicí strojek pod tekoucí vodou, promažte je po každém čištění. Naneste malé množství oleje na šicí stroje nebo vaseliny na holicí planžetu a na kovové části zastříhovače dlouhých chloupků. Pak sejměte holicí hlavu a také na ni aplikujte nepatrné množství vaseliny, jak je znázorněno na obrázku (F).

- Holicí planžeta a břitový blok jsou přesné součástky, které po čase podléhají opotřebení. Abyste udrželi optimální holicí výkon, vyměňte planžetu a břitový blok, jakmile zaznamenate snížení výkonu při holení.

- Nepoužívejte holicí hlavu, je-li planžeta poškozena.

- Jak vyměnit holicí díly

Holicí planžeta: Stiskněte uvolňovací tlačítka a sejměte holicí hlavu. Abyste mohli sejmout holicí planžetu, stiskněte modrý umělohmotný rámeček (G).

Novou planžetu vložte z vnitřní strany holicí hlavy.

Břitový blok: Chcete-li sejmout břitový blok, stiskněte jej a otočte o 90° (H1), pak jej vytáhněte. Nový břitový blok namáčknete na držák břitového bloku a otočte jím o 90° (H2).

- Náhradní díly (holicí planžetu, břitový blok, peelingovou destičku) jsou k sehnání u maloobchodního prodejce nebo v servisních střediscích Braun.

Deklarovaná hodnota emise hluku tohoto spotřebiče je 67 dB(A), což představuje hladinu A akustického výkonu vzhledem na referenční akustický výkon 1 pW. Změny jsou vyhrazeny.

Na konci životnosti nevyhazujte vybité baterie ani přístroj do běžného domovního odpadu.

Odevzdejte je v servisním středisku Braun nebo na příslušném sběrném místě.



zapříčiněné chybou materiálu nebo výroby, a to buď formou opravy, nebo výměnou celého přístroje (podle našeho vlastního uvážení). Uvedená záruka je platná v každé zemi, ve které tento přístroj dodává společnost Braun nebo její pověřený distributor.

Záruka se netýká následujících případů: poškození zapříčiněné nesprávným použitím, běžné opotřebování (například plátků holicího strojku nebo pouzdra zastříhovače), jakož i vady, které mají zanedbatelný dosah na hodnotu nebo funkci přístroje. Pokud opravu uskuteční neautorizovaná osoba a nebudou-li použity původní náhradní díly společnosti Braun, platnost záruky bude ukončena.

Pokud v záruční lhůtě požadujete provedení servisní opravy, odevzdejte celý přístroj s potvrzením o nákupu v autorizovaném servisním středisku společnosti Braun nebo jej do střediska zašlete.

Záruka

Poskytujeme dvouletou záruku na výrobek s platností od data jeho zakoupení. V záruční lhůtě bezplatně odstraníme všechny vady přístroje

Slovenský

Naše výrobky sú vyrobené tak, aby spĺňali tie najvyššie nároky na kvalitu, funkčnosť a dizajn. Braun Silk-épil je navrhnutý tak, aby zaistoval perfektné a komfortné holenie tak nôh ako aj podpazušia a línie bikín. Dúfame, že budete so svojim novým strojčekom Braun Lady Shaver vysoko spokojní.

Upozornenie

Z hygienických dôvodov nepoužívajte tento strojček spoločne s inými osobami. Toto zariadenie môžu používať deti staršie ako 8 rokov a osoby so zníženými fyzickými, zmyslovými alebo duševnými schopnosťami alebo osoby bez skúseností a znalostí, ak sú pod dohľadom alebo ak boli poučené o bezpečnom používaní tohto zariadenia a ak porozumeli nebezpečenstvám, ktoré sú s tým spojené. Nedovoľte deťom, aby sa s týmto zariadením hrali. Čistenie a údržbu by nemali vykonávať deti bez dohľadu. Nekombinujte nové a použité batérie ani rôzne typy batérií. Nenabíjateľné batérie sa nemajú nabíjať. Napájacie terminály sa nemajú zapájať na krátko.

Keď sú batérie vybité alebo sa dlhší čas nepoužívajú, môžu vytiecť. Batérie včas vyberte, aby ste ochránili seba i prístroj, a pri narábaní s vytečenými batériami zabráňte ich kontaktu s pokožkou.



Tento prístroj je vhodný na použitie počas kúpeľa alebo pri sprchovaní.

Pokiaľ máte akékoľvek pochybnosti ohľadne použitia tohto prístroja, obráťte sa prosím na svojho lekára.

V nasledujúcich prípadoch sa smie tento strojček používať iba po predchádzajúcej konzultácii s lekárom:

- ekzém, poranenie, zápalové reakcie pokožky, ako je folikulitída (zápal vlasového miešku), kŕčové žily
- okolie materských znamienok
- znížená imunita pokožky, napr. diabetes mellitus, Raynaudov syndróm
- hemofília alebo znížená imunita.

Popis

- Holiaca hlava
 - Holiaca planžeta
 - SoftStrip
 - Zmäkčovacia podložka EasyGlide
 - Zastrihávač dlhých chĺpkov
 - Uvoľňovacie tlačidlá
- TrimLock «»
- Britový blok
- Prepínač Zapnutie/Vypnutie
- Priestor pre batérie
- Peelingový nástavec (používajte len na nohy)
 - Snímateľná peelingová doštička

- b Tlačidlo pre uvoľnenie peelingovej doštičky

7 Nástavec na zastrihovanie pre oblasť bikín

Vloženie batérii

Váš strojček Braun Silk-épil je napájaný pomocou dvoch 1,5 V batérií. Pre zaistenie optimálneho výkonu používajte alkalicko-manganové batérie (typ LR 6, AM3, AA). Tieto batérie poskytnú kapacitu až 90 minút holenia.

Otvorte priestor pre batérie a vložte batérie podľa vyznačenej polarizácie. Pred uzatvorením priestoru na batérie sa presvedčte, že je kryt suchý a čistý.

Holenie

Žiarivú pokožku strojček zabezpečuje vďaka tomu, že systém Silk&Soft zachytáva aj problémové chlípky, zabudovaný pásik SoftStrip napína pokožku pre hladké oholenie a výkyvná holiaca planžeta aj zastrihávač dlhých chlískov perfektne priliehajú k pokožke. To všetko zaisťuje vynikajúce hladké oholenie. Zmäkčovacia podložka EasyGlide zaisťuje hladké kĺzanie po pokožke a znižuje jej podráždenie, takže holenie je šetrné.

- Stlačte a posuňte nahor prepínač zapnutia/vypnutia, aby ste strojček zapli. Uistite sa, že prepínač TrimLock (2) je v polohe pre holenie «».
- Pohybujte strojčekom pomaly proti smeru rastu chlískov. Holiace diely sa prispôbujú obrysom tela, zastrihávač najprv nadvihne všetky dlhšie chlípky a odstráni ich. Potom holiaca planžeta dohľadka oholí všetky krátke chlípky.
- Vždy dbajte na to, aby obidva diely, holiaca planžeta aj zastrihávač dlhých chlískov, boli v kontakte s pokožkou.

Použitie na mokro

Prístroj môžete používať aj na vlhkej pokožke. Uistite sa, že je pokožka dostatočne vlhká, aby ste dosiahli optimálne podmienky pre sklz strojčeka. Použitie na mokro môže na citlivej pokožke spôsobiť podráždenie (začervenanie).

Holenie nôh s použitím peelingového nástavca

Táto peelingová doštička jemne obrusuje pokožku, a tak odstraňuje odumreté bunky na jej povrchu, čím sa pokožka revitalizuje a získava žiarivý vzhľad.

Postupujte nasledovne:

- Pripojte peelingový nástavec (6).
- Keď vediete strojček pomaly proti smeru rastu chlískov, vždy sa uistite, že zastrihávač dlhých chlískov, holiaca planžeta a peelingová doštička sú v kontakte s pokožkou.

Holenie a úprava podpazušia a oblasti bikín

U týchto citlivých partií vždy dbajte na to, aby ste pri holení pokožku napli, predídete tak prípadným poraneniam (B). Obzvlášť buďte prosím opatrní, ak je povrch pokožky nerovný, na koži sú výrastky apod. Nedotýkajte sa ich zastrihávačom dlhých chlískov.

Holenie podpazušia a oblasti bikín:

Pri holení vždy držte pokožku napnutú.

Úprava oblasti bikín:

Pre zastrihnutie presných línií a kontúr zaistíte zastrihávač dlhých chlískov posunutím prepínača TrimLock (2) do polohy «» (C1). Pre zastrihnutie chlískov na jednotnú dĺžku, zafixujte zastrihávač dlhých chlískov a nástavec OptiTrim pre zastrihávanie chlískov v oblasti bikín (7) umiestnite na holiacu hlavu. (C2). Pre dosiahnutie optimálnych výsledkov, pohybujte strojčekom pomaly proti smeru rastu chlískov.

Po skončení holenia

Po skončení holenia môžete použiť malé množstvo telového mlieka alebo krému. Vyvarujte sa však bezprostrednému používaniu dráždivých substancií, ako napr. dezodorantov obsahujúcich alkohol.

Čistenie

Čistenie holiacej hlavy kefkou (D1)

- Stlačte uvoľňovacie tlačidlá a odoberte holiacu hlavu. Jemne vyklepte spodok holiacej hlavy o plochú podložku (nie o planžetu).
- Kefkou vyčistíte britový blok a vnútrajšok holiacej hlavy. Holiacu planžetu však kefkou nečistíte, planžeta by sa tým mohla poškodiť.

Čistenie holiacej hlavy pod tečúcou vodou (D2)

- Stlačte uvoľňovacie tlačidlá a odoberte holiacu hlavu.
- Opláchnite oddelene holiacu hlavu a britový blok pod teplou tečúcou vodou. Môžete tiež použiť prírodné mydlo, pokiaľ neobsahuje žiadne častice alebo abrazívne látky. Opláchnite všetku penu.
- Nechajte britový blok a holiacu hlavu vyschnúť, a to každý diel osobitne.

Ako čistiť a udržiavať peelingový nástavec

Aby ste vyčistili peelingový nástavec (6), najprv ho snímte (E), potom dôkladne kefkou vyčistíte peelingovú doštičku (6a). Čas od času ju môžete tiež umyť mydlom a vodou. Pred opakovaným použitím ju nechajte vyschnúť.

Udržanie strojčeka Braun Silk-épil v špičkovej forme

- Holiace diely je potrebné každé 3 mesiace premazat' (F). Ak čistíte holiaci strojček pod tečúcou vodou, premažte ho po každom čistení. Naneste malé

množstvo oleja pre šijacie stroje alebo špeciálnej vazelíny na holiacu planžetu a na kovové časti zastrihávača dlhých chĺpkov. Následne odoberte holiacu hlavu a taktiež na ňu naneste malé množstvo špeciálnej vazelíny, ako je to znázornené na obr. (F).

- Holiaca planžeta a britový blok sú presné súčiastky, ktoré po čase podliehajú opotrebovaniu. Aby ste udržali optimálny holiaci výkon, vymeňte planžetu a britový blok, akonáhle zaznamenáte zníženie výkonu pri holení.
- Nepoužívajte holiacu hlavu, ak je planžeta poškodená.
- Ako vymeniť holiace diely
Holiaca planžeta: Stlačte uvoľňovacie tlačidlá a odoberte holiacu hlavu. Aby ste mohli odobrať holiacu planžetu, stlačte modrý umelohmotný rámček (G). Novú planžetu vložte do vnútra holiacej hlavy.
Britový blok: Ak chcete odobrať britový blok, stlačte ho a otočte o 90° (H1), následne ho vytiahnite. Nový britový blok nasuňte na držiak britového bloku a otočte ho o 90° (H2).
- Náhradné diely (holiacu planžetu, britový blok, peelingovú doštičku) si môžete zakúpiť u maloobchodného predajca alebo v servisných strediskách Braun.

Deklarovaná hodnota emisie hluku tohoto spotrebiča je 67 dB(A), čo predstavuje hladinu A akustického výkonu vzhľadom na frekvenčný akustický výkon 1 pW. Zmeny sú vyhradené.

Prístroj a vybité batérie po skončení ich životnosti nevyhadzujte ako súčasť bežného odpadu domácnosti. Odovzdať ich môžete v servisných strediskách Braun alebo na príslušných zberných miestach vo vašej krajine zriadených podľa miestnych predpisov a noriem.



Záruka

Poskytujeme dvojročnú záruku na výrobok s platnosťou od dátumu jeho zakúpenia. V záručnej lehote bezplatne odstránime všetky poruchy prístroja zapríčinené chybou materiálu alebo výroby, a to buď formou opravy, alebo výmenou celého prístroja (podľa nášho vlastného uváženia). Uvedená záruka je platná v každom štáte, v ktorom tento prístroj dodáva spoločnosť Braun alebo jej poverený distribútor.

Záruka sa netýka nasledujúcich prípadov: poškodenie zapríčinené nesprávnym použitím, normálne opotrebovanie (napríklad plátkov holiaceho strojčeka alebo puzdra zastrihávača), ako aj poruchy, ktoré majú zanedbateľný účinok na hodnotu alebo funkciu prístroja. Ak opravu uskutoční neautorizovaná osoba a ak sa nepoužijú pôvodné náhradné súčiastky spoločnosti Braun, platnosť záruky bude ukončená.

Ak v záručnej lehote požadujete vykonanie servisnej opravy, odovzdajte celý prístroj s potvrdením o nákupe v autorizovanom servisnom stredisku spoločnosti Braun alebo ho do strediska zašlite.

Magyar

Termékeinket a legmagasabb minőségi, működésbeli és design elvárások kielégítésére terveztük. A Braun Silk-épílt a tökéletes és kényelmes borotváláshoz fejlesztettük ki, nagyszerű választást kínálva a lábához, a hónaljhoz és a bikini vonalhoz. Reméljük, örömet leli új Braun Lady borotvájában.

Fontos

Higiéniiai okokból ne használja másokkal együtt ugyanazt a készüléket.

A 8 évesnél idősebb gyermekek, illetve a csökkent fizikai, érzékelő vagy mentális képességekkel vagy tapasztalat vagy tudás hiányával rendelkező személyek csak felügyelet mellett akkor használhatják ezt a készüléket, illetve, ha tájékoztatták őket a biztonságos használatról, és megértették a lehetséges veszélyeket. Gyerekek nem játszhatnak a készülékkel. A készülék tisztítását és felhasználói karbantartását gyermekek nem végezhetik felügyelet nélkül.

Ne használjon új és használt elemeket vegyesen, sem pedig különböző típusú ele-

meket. Ne próbálkozzon a nem újratölthető elemek újratöltésével. Az áramforrás kimenetei nem lehetnek záratosak.

A lemerült, vagy sokáig nem használt elemek tartalma kifolyhat. A készülék megóvása érdekében kérjük, hogy mindig időben távolítsa el az elemeket. Kerülje el a kifolyt elemek bőrrel történő érintkezését!



A készülék alkalmas a fürdőkádban, vagy a zuhany alatt történő használatra.

Ha bármilyen kétsége merül fel a készülék használatával kapcsolatban, akkor kérjük, konzultáljon az orvosával. A következő esetekben a készüléket csak azután használja, ha előzetesen már konzultált orvosával:

- ekcéma, sebhely, gyulladt bőr esetén, mint pl. szőrtüszőgyulladás (gennyes szőrtüszőgyulladás) és visszértágulat fennállásakor
- szemölcs körül
- csökkenti a bőr védekező képességét, pl.: cukorbetegség, Raynaud kór fennállásakor
- vérzékenység vagy immunelégtelenség esetén.

Leírás

- 1 Borotva fej
 - a Borotva szita
 - b SoftStrip

- c EasyGlide párna
 - d Hosszúszőr-vágó
 - e Kiengedő kapcsoló
- 2 TrimLock (trimmel/borotvával) «/»
 - 3 Vágó blokk
 - 4 Be/ki kapcsoló
 - 5 Elemtartó
 - 6 Skin Smoothing bőrsimító kiegészítő (csak lábon használható)
 - a Levehető simító párna
 - b Nyomógomb, a párna kiengedéséhez
 - 7 Bikini Zóna Trimmelő kiegészítő

Az elemek behelyezése

Az Ön Braun Silk-épil borotvája 2 db 1,5 Voltos elemmel működik. A legjobb borotválkozási eredmény, érdekében használjon alkáli elemeket. (LR 6, AM3, AA, stb.) Ezek az elemek átlagosan 90 perces borotválkozási időt biztosítanak.

Nyissa fel az elemtartót és helyezze be az elemeket a jelzés szerint. Az elemtartó fedelének bezárása előtt győződjön meg arról, hogy a fedél száraz és tiszta.

Borotválkozás

A ragyogó bőrért, a Silk&Soft rendszer még a problémás szájakat is befogja; az integrált SoftStrip kifeszíti a bőrt, így még szorosabb hozzáférést biztosít a borotvának; továbbá a lebegő borotva szita és a lebegő hosszúszőr-vágó hozzájárulnak a tökéletesen sima borotválkozáshoz. A kíméletes borotválás érdekében az EasyGlide párna segíti a borotvafej akadálymentes siklását a bőrfelületen, ezzel is csökkentve a bőrirritáció lehetőségét.

- Nyomja meg és csúsztassa felfelé a be/kikapcsoló gombot a készülék bekapcsolásához. Győződjön meg

arról, hogy a TrimLock (2) a «» (borotválkozás) helyzetben van.

- Lassan, a szőr növekedésével ellentétes irányba mozgassa a készüléket. A test vonalát követve a hosszúszőrvágó először felállítja, majd levágja a hosszú szálakat. Ezután következik a borotva szita, hogy eltávolítson minden borostát.
- Mindig győződjön meg róla, hogy mind a borotva szita, mind a hosszúszőrvágó érintkezik a bőrrel.

Vizes használat

A készülék nedves bőrfelületen is alkalmazható. Az optimális siklás feltételeinek biztosítása érdekében ügyeljen arra, hogy bőre kellőképp nedves legyen. Az érzékeny bőrön történő vizes alkalmazás bőrirritáció kialakulásához vezethet. (pl. bőrpír).

Lábszörtelenítés a Skin Smoothing feltétellel

A simító párna lehámlasztja az elhalt bőr részeket, így feléleszti a bőrt, és ragyogó külsőt biztosít.

Kövesse az alábbiakat:

- Helyezze fel a Skin Smoothing bőrsimító feltétet (6).
- Mikor a készüléket lassan a szőr növekedésével ellentétesen irányítja, győződjön meg róla, hogy hosszúszőrvágó, a borotva szita és a simító párna érintkezik-e a bőrrel.

A hónalj és a bikini vonal szörtelenítése és a formázása

Bizonyosodjon meg róla, hogy ezeken az érzékeny területeken mindig kifeszíti a bőrt a sérülések elkerülése érdekében (B). Kérjük különösen figyelmesen szörtelenítsen ezen a területen, ha a bőrfelület nem egyenletes. Győződjön meg róla, hogy a hosszúszőrvágó nem érintkezik-e ezekkel a részekkel.

A hónalj és a bikini vonal borotválása:
Mindig feszítse ki a bőrét, mikor borotválkozik.

Bikini rész formázása:

A tökéletes vonalak és kontúrok eléréséhez kapcsolja be a hosszúszőrvágót a TrimLock «» (C1) helyzetbe való csúsztatásával. A szőrszálak egyenletes hosszúságúra történő nyírásához először rögzítse a hosszúszőrnírórt, majd helyezze a borotvafejre (C2) a bikinivonal trimmelő tartozékot! (7). Az optimális eredményhez mozgassa lassan a készüléket a szőr növekedésével ellentétes irányba.

Szörtelenítés után

Borotválkozás után használjon egy kevés testápolót. Az esetleges irritáció elkerülése érdekében kerülje az irritáló, ingerlő szerek alkalmazását, mint pl.: alkoholos dezodorok.

Tisztítás

Borotva fej tisztítása kefével (D1)

- Nyomja be a kieresztő kapcsolót, hogy levehesse a borotva fejet. Kocogtassa óvatosan a borotva alját egy lapos felülethez (de ne a szitát).
- Seperje ki a kést és a borotva belsejét. A borotva szitát azonban ne a kefével tisztítsa, mert megrongálódhat a szita.

A borotva fej tisztítása folyóvízben (D2)

- Nyomja meg a kiengedő kapcsolót, hogy levehesse a borotva fejet.
- Öblítse át a borotva fejet és a kést külön folyóvíz alatt. Használhat természetes alapanyagú szappant, mely nem tartalmaz szemcsés és dörzsölő részeket. Öblítse le az összes habot.
- Hagyja, hogy külön megszáradjon a kés és a borotva szita is.

Hogyan tisztítsa és tartsa karban a Skin Smoothing feltétet

Ahhoz, hogy megtisztítsa a Skin Smoothing feltétet (6), először vegye azt le (E), majd alaposan kefélje át a simító párnát (6a). Időről időre szappanos vízzel mossa át. Hagyja kiszáradni, mielőtt újra használná azt.

Hogyan tartsa csúcsformában a Braun Silk-épil készülékét

- A borotva részeket 3 havonta rendszeresen be kell olajozni (F). Ha folyóvíz alatt tisztítja a borotvát, minden egyes alkalom után olajozza be.
- Cseppentsen egy kevés könnyű gépolajat vagy vazelint a borotva szitára és a hosszúszőr-vágó fém részeire. Majd vegye le a borotva fejet, és újból adagoljon egy kevés vazelint az ábra szerint (F).
- A borotva szita és a kés precíziós alkatrészek, amelyek idővel elhasználódnak. Az optimális borotva teljesítmény fenntartása érdekében cserélje le a szitát és a kést, mikor azt veszi észre, hogy csökkent a borotválkozási teljesítmény.
- Soha ne használja a készüléket sérült borotvaszitával.
- Hogyan cseréljen borotva alkatrészt Borotva szita: Nyomja meg a kiengedő kapcsolót, hogy levehesse a borotva fejet. A borotva szita levételéhez nyomja meg a kék műanyag keretet (G). Egy új feltételéhez a borotva fej belseje felől helyezze azt fel.
Kés: A kés eltávolításához nyomja meg és fordítsa el azt 90°-al (H1), majd vegye le. Egy új kés felhelyezéséhez, nyomja be az új kést tartóba és forgassa le 90°-al (H2).
- Cserealkatrészek (borotva szita, kés, simító párna) beszerezhetők a viszonteladóktól vagy a Braun szak-szervizeknél.

A változtatás jogát fenntartjuk!

Hasznos élettartamuk lejárta után kérjük, hogy az elemeket és a készüléket ne dobja a háztartási hulladékba! Kérjük, hogy adja le azokat a Braun Márkaszervizben, vagy helyezze a megfelelő szelektív hulladékgyűjtőbe!



Garancia

A vásárlás napjától számított 2 évig tartó garanciát biztosítunk a termékre. A garancia-időszakon belül minden anyag- és kivitelezési hibát díjmentesen helyrehozunk, belátásunk szerint vagy javítva, vagy cserélve a készüléket. Ez a garancia minden olyan országra kiterjed, ahol a készülék a Braun vagy annak kijelölt viszonteladója forgalmazásában kapható.

A garancia nem fedi a következőket: nem rendeltetészerű használat miatt bekövetkező károsodás; kopás és elhasználódás (pl. a borotva szita- és vágókazettája); illetve a készülék értéke és működése szempontjából elhanyagolható jellegű hibák. A garancia érvényét veszti, ha a javítást erre nem jogosult személy végzi, és ha nem Braun alkatrészeket használnak.

A garancia-időszakon belüli javításhoz adja le vagy küldje el a teljes készüléket a vásárláskor kapott számlával együtt valamely hivatalos Braun Ügyfélszolgálati Szervizközpontnak vagy a vásárlás helyén.

Slovenščina

Naši izdelki so zasnovani tako, da ustrezajo najvišjim standardom kakovosti, funkcionalnosti in dizajna. Braunov brivnik Silk-épil je bil razvit za popolno in udobno britje in predstavlja idealen pripomoček za britje nog, pod pazduh in bikini predela. Želimo si, da bi svoj novi Braunov ženski brivnik z veseljem uporabljali.

Pomembna opozorila

Iz higienskih razlogov ni priporočljivo, da brivnik uporablja več oseb.

Aparat lahko uporabljajo otroci, starejši od 8 let, in osebe z zmanjšanimi fizičnimi, senzoričnimi ali mentalnimi sposobnostmi ali pomanjkanjem izkušenj in znanja, če so pod nadzorom ali so dobili navodila glede varne uporabe aparata in razumejo povezane nevarnosti. Otroci se z aparatom ne smejo igrati. Čiščenja in vzdrževanja ne smejo izvajati otroci, razen če so starejši od 8 let in so pod nadzorom.

Ne mešajte starih in novih baterij ali baterij različnih vrst. Baterij za enkratno upo-

rabo ne polnite znova. Preprečite kratek stik napajalnih priključkov.

Če so baterije prazne ali se dolgo ne uporabljajo, se lahko razlijejo. Da bi zaščitili sebe in napravo, prosimo odstranite baterije pravočasno. Med rokovanjem z razlitimi baterijami, se izogibajte dotiku s kožo.



Aparat je primeren za uporabo med kopanjem in prhanjem.

Če ste v dvomih glede uporabe aparata, se posvetujte z zdravnikom. V naslednjih primerih se pred uporabo brivnika obvezno posvetujte z zdravnikom:

- če imate ekcem, rane, vnetne reakcije kože, npr. folikulitis (gnojno vnetje foliklov), ali krčne žile;
- britje okoli kožnih znamenj;
- zmanjšana odpornost kože, npr. zaradi sladkorne bolezni, Raynaudove bolezni;
- hemofilija in imunska pomanjkljivost.

Opis

- 1 Glava brivnika
 - a Mrežica brivnika
 - b Trak SoftStrip
 - c Blazinica EasyGlide
 - d Prirezovalnik daljših dlak
 - e Tipki za sprostitve
- 2 Stikalo TrimLock (prirezovanje/ britje) «/»

- 3 Blok rezil
- 4 Stikalo za vklop/izklop
- 5 Prostor za baterije
- 6 Nastavek za piling (samo za uporabo na nogah)
 - a Snemljiv vložek za piling
 - b Tipka za sprostitve vložka za glajenje
- 7 Nastavka za bikini predel

Vstavljanje baterij

Brivnik Braun Silk-épil deluje z dvema 1,5-voltnima baterijama. Za optimalno delovanje uporabljajte alkalne mangan-ske baterije (tipa LR 6, AM3, AA), ki zagotavljajo do 90 minut britja. Odprite prostor za baterije in vstavite bateriji, tako da sta pola obrnjena, kot je označeno. Preden zaprete prostor za baterije, se prepričajte, da je pokrov suh in čist.

Britje

Sistem Silk&Soft zajame tudi problematične dlačice, integrirani trak SoftStrip napne kožo, da zagotovi temeljitejše britje, gibljiva mrežica brivnika in gibljiv prirezovalnik daljših dlak pa objameta kožo, da zagotovita popolnoma gladko britje – rezultat je sijoča koža. Blazinica EasyGlide poskrbi za nežno britje, saj zagotavlja gladko drsenje brivnika in zmanjša razdraženost kože.

- Brivnik vključite tako, da pritisnete na stikalo za vklop/izklop in ga potisnete navzgor. Preverite, ali je stikalo TrimLock (2) v položaju «» = (britje).
- Brivnik počasi pomikajte v nasprotni smeri rasti dlak. Prirezovalnik daljših dlak, ki se prilagodi linijam telesa, najprej privzdigne vse daljše dlake in jih prireže. Nato mrežica brivnika odstrani ostre kratke dlačice.
- Vedno poskrbite, da sta oba – mrežica brivnika in prirezovalnik daljših dlak – ves čas v stiku s kožo.

Moker način uporabe

Aparat lahko uporabite tudi na mokri koži. Da bi pri tem dosegli optimalne pogoje drsenja, mora biti koža zelo navlažena. Moker način uporabe lahko pri občutljivi koži povzroči razdraženost kože (npr. pordelost).

Britje nog z nastavkom za piling

Blazinica za glajenje s kože odstrani odmrle delce in jo tako poživiti ter ji podari sijoč videz.

Ravnajte po naslednjem postopku:

- Priložen nastavek za piling (6).
- Ko z brivnikom počasi drsite po koži v nasprotni smeri rasti dlak, poskrbite, da bodo prirezovalnik daljših dlak, mrežica brivnika in blazinica za glajenje ves čas v stiku s kožo.

Britje in oblikovanje dlačic pod pazduho in na bikini predelu

Pri britju teh občutljivih predelov poskrbite, da bo koža med britjem vedno napeta, da preprečite morebitne poškodbe (B). Če je površina kože neenakomerna oziroma so na njej izrastki, morate biti pri britju še posebej previdni. Pazite, da se izrastkov ne boste dotaknili s prirezovalnikom daljših dlak.

Britje pazduh in bikini predela:

Med britjem vedno napnite kožo.

Oblikovanje dlačic bikini predela:

Za oblikovanje natančnih linij in robov blokirajte prirezovalnik daljših dlak, tako da stikalo TrimLock (2) potisnete v položaj «» (C1). Za prerezovanje dlačic na enakomerno dolžino, zaklenite prirezovalnik daljših dlačic in na brivno glavo (C2) namestite prirezovalnik dlačic bikini predela (7). Optimalne rezultate boste dosegli, če boste brivnik počasi premikali v nasprotni smeri rasti dlak.

Po koncu britja

Po britju lahko na kožo nanese kremo ali losjon za telo. Vendar se neposredno po

britju izogibajte uporabi izdelkov, ki dražijo kožo, kot so dezodoranti z vsebnostjo alkohola.

Čiščenje

Čiščenje glave brivnika s ščetko (D1)

- Pritisnite tipki za sprostitvev, da odstranite glavo brivnika. Dno glave brivnika previdno iztrkajte na ravni površini (ne ob mrežico).
- Blok rezil in notranjost glave brivnika očistite s ščetko. Mrežice brivnika ne smete čistiti s ščetko, ker jo s tem lahko poškodujete.

Čiščenje glave brivnika pod tekočo vodo (D2)

- Pritisnite tipki za sprostitvev, da odstranite glavo brivnika.
- Glavo brivnika in blok rezil ločeno sperite pod toplo tekočo vodo. Uporabite lahko tudi naravno milo, ki ne vsebuje trdih delcev ali abrazivnih snovi. Milnico temeljito izperite.
- Blok rezil in mrežico brivnika pustite, da se ločeno posušita.

Čiščenje in vzdrževanje nastavka za piling

Če želite očistiti nastavek za piling (6), ga najprej odstranite (E), nato blazinico za piling (6a) temeljito očistite s ščetko. Občasno jo lahko očistite tudi z milnico. Pred ponovno uporabo počakajte, da se posuši.

Vzdrževanje brivnika Braun Silk-épil

- Brivske dele brivnika je potrebno namazati vsake tri mesece (F). Če glavo brivnika čistite pod tekočo vodo, jo namažite po vsakem čiščenju.
- Na mrežico brivnika in kovinske dele prirezovalnika daljših dlak nanesite majhno količino lahkega olja ali

vazelina. Nato odstranite glavo brivnika in nanesite zelo majhno količino vazelina, kot je prikazano na sliki (F).

- Mrežica brivnika in blok rezil sta precizna sestavna dela, ki se sčasoma obrabita. Za ohranjanje optimalne učinkovitost britja morate mrežico in blok rezil zamenjati, ko opazite, da je britje postalo manj učinkovito.
- Ne uporabljajte brivske glave s poškodovano mrežico.
- Zamenjava delov brivnika
Mrežica brivnika: Pritisnite tipki za sprostitvev, da odstranite glavo brivnika. Za odstranitev mrežice brivnika pritisnite moder plastični okvir (G). Novo mrežico namestite tako, da jo vstavite z notranje strani glave brivnika.
Blok rezil: Blok rezil odstranite tako, da pritisnete nanj in ga obrnete za 90° (H1) ter snamete. Novi blok rezil namestite tako, da ga potisnete na držalo za blok rezil in ga obrnete za 90° (H2).
- Nadomestne dele (mrežica brivnika, blok rezil, blazinica za glajenje) lahko kupite pri svojem prodajalcu ali v Braunovih servisnih centrih za stranke.

Navodila se lahko spremenijo brez predhodnega obvestila.

Prosimo, da ob koncu njihove življenske dobe, izrabljene baterije in odslužene naprave ne odvržete med gospodinjske odpadke. Odnesejte jih lahko na ustrezno zbirno mesto, določeno v skladu z veljavnimi predpisi v Republiki Sloveniji.



Garancijski list

Za izdelek velja dveletna garancija, ki začne veljati z datumom izročitve blaga. Proizvajalec jamči, da bo izdelek deloval v garancijskem roku ob pravilni uporabi v skladu z njegovim namenom in

priloženimi navodili. V garancijski dobi bomo brezplačno odpravili vse okvare izdelka, ki so posledica napak v materialu ali izdelavi, tako da vam bomo izdelek po naši presoji popravili ali v celoti zamenjali. Če pooblaščen servis vašega izdelka ne popravi v 45 dneh, imate pravico zahtevati nov izdelek. Za sprejem v reklamacijo se šteje dan, ko je izdelek sprejet v pooblaščen servis, pri prodajalcu (distributerju) ali v trgovino, kjer ste izdelek kupili.

Čas zagotavljanja servisa, vzdrževanja, nadomestnih delov in priklopnih aparatov je 3 leta po preteku garancijskega roka. Popravila na domu zaradi zahtevnosti in neprenosljivosti sodobne servisne opreme in razpoložljivosti rezervnih delov niso mogoča.

Garancija velja na območju Republike Slovenije, pa tudi v vseh državah, kjer izdelek dobavlja podjetje Braun ali njegov pooblaščen distributer.

Garancija ne izključuje pravic potrošnika, ki izhajajo iz odgovornosti prodajalca za napake na blagu.

Garancija ne velja:

- Za okvare, ki so posledica nepravilne uporabe, normalne obrabe ali rabe oziroma napake, ki imajo zanemarljiv učinek na vrednost in delovanje izdelka.
- Ob vsakem posegu nepooblaščen osebe ali kakršnekoli druge predelave izdelka in če pri popravilu niso uporabljeni originalni Braunovi rezervni deli.

Za popravilo v garancijski dobi celotno napravo skupaj z računom in/ali izpolnjenim garancijskim listom odnesite ali pošljite na pooblaščen servisni center Braun:

JEŽEK SERVIS D.O.O. , Cesta 24. Junija
2, 1231 Ljubljana
Tel. št.: +386 1 561 66 30
E-mail: jezektrg.servis@siol.net

Potrošnik lahko zahtevo za popravilo v garancijski dobi za celotno napravo, skupaj z računom in/ali izpolnjenim garancijskim listom, prav tako uveljavlja tudi pri prodajalcu ali pri proizvajalcu (distributerju).

Za dodatne informacije smo vam na voljo na brezplačni telefonski številki 080 2822.

Distributer: Orbico, d. o. o., Verovškova ul. 72, 1000 Ljubljana

Proizvajalec: Braun GmbH, Frankfurter Str. 145, 61476 Kronberg, Nemčija

Hrvatski

Naši su proizvodi dizajnirani tako da zadovoljavaju najviše standarde kvalitete, funkcionalnosti i dizajna. Braun Silk-épil oblikovan je za savršeno i ugodno brijanje te vam nudi savršeni izbor za noge, područje pazuha i bikini zonu. Nadamo se da ćete i Vi u potpunosti uživati u upotrebi novog Braun Lady aparata za brijanje.

Važno

Iz higijenskih razloga ne dijelite ovaj aparat s drugima.

Ovaj uređaj mogu koristiti djeca starija od 8 godina te osobe sa smanjenim fizičkim, osjetilnim i mentalnim sposobnostima, kao i osobe koje nemaju prethodno dostatno iskustvo i znanje, pod uvjetom da su pod nadzorom osobe zadužene za njihovu sigurnost odnosno ako im je objašnjeno kako se uređaj koristi na siguran način tako da oni u potpunosti razumiju moguće rizike prilikom korištenja. Djeca se ne smiju igrati s uređajem. Djeca ne smiju čistiti ni održavati uređaj bez nadzora.

Nemojte miješati nove i rabljene baterije ni različite

vrste baterija. Baterije koje nisu punjive ne smiju se puniti. Priključci za napajanje ne smiju se kratko spajati. Baterije mogu procuriti ako su prazne ili ako niste koristili uređaj već neko vrijeme. Kako biste zaštitili sebe i uređaj, pravovremeno ih izvucite te pažljivo rukujte s njima ako je došlo do curenja.





Uređaj je prikladan za uporabu u kadi ili pod tušem.

Imate li ikakih sumnji u vezi korištenja ovog aparata, molimo potražite savjet svog liječnika. U slijedećim slučajevima ovaj aparat trebao bi se koristiti samo nakon prethodnog savjetovanja s liječnikom:

- ekcem, rane, reakcije upale kože kao što su folikulitis (upaljena folikula dlake) i proširene vene
- oko madeža
- oslabljen imunitet kože, npr. šećerna bolest, Raynaudova bolest
- hemofilija ili imuno-deficijencija

Opis

- 1 Glava aparata
 - a Mrežica
 - b SoftStrip
 - c Jastučić EasyGlide
 - d Podrezač dugih dlačica
 - e Dugmad za otpuštanje
- 2 Prekidač (podrezivanje/brijanje TrimLock «/»

- 3 Blok noža
- 4 Prekidač za uključivanje/isključivanje aparata
- 5 Odjeljak za baterije
- 6 Nastavci Skin Smoothing (za glađu kožu, koriste se samo na nogama)
 - a Odvojivi uložak za glađu kožu
 - b Dugme za opuštanje uložaka
- 7 Nastavci za podrezivanje dlačica bikini zone

Ulaganje baterija

Vaš Braun Silk-épil za rad treba dvije 1,5 V baterije. Za optimalan rad aparata, koristite alkalno-magnanske baterije (tip LR 6, AM3, AA).

Ove baterije imaju kapacitet za otprilike 90 minuta brijanja.

Otvorite odjeljak za baterije i uložite baterije tako da polovi gledaju u označenom smjeru. Prije zatvaranja odjeljka za baterije, obratite pozornost na poklopac koji treba biti suh i čist.

Brijanje

Kako biste nakon brijanja imali svilenkasto glatku kožu, Silk&Soft sustav zahvaća čak i problematične dlačice: integrirana SoftStrip trakica prijanja uz kožu i čini je napetom, pa fleksibilna mrežica i podrezač dugih dlačica preciznije zahvaćaju dlačice, pružajući tako savršeno precizno brijanje.

EasyGlide jastučić omogućuje glatko pomicanje aparata uz kožu i smanjuje iritaciju kože.

- Za uključivanje pritisnite glavni prekidač i gurnite ga prema gore. Pripazite da prekidač s opcijom podrezivanje/ brijanje (2) bude postavljen na brijanje («»).
- Polako pomičite aparat u smjeru suprotnom od rasta dlačica. Prilagođavajući se obliku tijela, podre-

zivač dugih dlačica prvo podiže i reže sve duže dlačice. Potom mrežica prelazi preko istog područja i uklanjajući kratke dlačice čini kožu svilenkasto glatkom.

- Vodite računa o tome da oboje, i mrežica i podrezač dugih dlačica, budu u kontaktu s kožom.

Mokra uporaba uređaja

Ovaj se uređaj može koristiti i na mokroj koži. Pripazite da koža bude dosta vlažna kako bi uređaj lakše klizio po njoj. Ovakva uporaba uređaja može dovesti do iritacija osjetljive kože (npr. do crvenila).

Brijanje nogu nastavkom Skin Smoothing

Taj uložak uklanja mrtve komadiće kože te je tako revitalizira i ona ostaje glatka i sjajna.

Postupite na sljedeći način:

- Postavite nastavak za ekfolijaciju (6)
- Dok lagano pomičete aparat u smjeru suprotnom od rasta dlačica podrezač dugih dlačica, mrežica i uložak za glađu kožu moraju dodirivati kožu.

Brijanje i friziranje područja pazuha i bikini zone

Vodite računa da kod ovih osjetljivih područja uvijek napnete kožu koju brijete kako biste izbjegli ozljede (B). Molimo, posebno pazite ako je površina kože nejednolika ili s izraslinama. Vodite računa da ta područja ne dotičete podrezačem dugih dlačica.

Brijanje područja pazuha i bikini zone:
Uvijek napnite kožu koju brijete.

Friziranje bikini zone:

Želite li precizno oblikovati linije i obrise aktivirajte podrezač dugih dlačica postavljajući prekidač s opcijom podrezivanje/brijanje (2) na podrezivanje («») (C1). Kako biste podšišali dlačice na

jednaku dužinu, zaključajte trimer za duže dlačice, a na glavu briača (C2) postavite nastavak za bikini zonu.(7). Za optimalne rezultate polako pomičite aparat u smjeru suprotnom od rasta dlačica.

Njega nakon brijanja

Nakon brijanja za dodatnu njegu kože dovoljno je nanijeti malo kreme ili losiona za tijelo. U svakom slučaju, odmah nakon brijanja izbjegavajte korištenje iritirajućih sredstava, poput dezodoransa koji sadrže alkohol.

Čišćenje

Čišćenje glave aparata četkicom (D1)

- Pritisnite dugmad za otpuštanje i skinite glavu aparata. Lagano tapkajte donjim dijelom glave aparata (nikada mrežicom) po ravnoj površini da ispadnu zaostale dlačice.
- Četkicom očistite blok noža i unutrašnjost glave aparata. No, četkicom nikako nemojte čistiti mrežicu jer bi je to moglo oštetiti.

Čišćenje glave aparata pod tekućom vodom (D2)

- Pritisnite dugmad za otpuštanje i skinite glavu aparata.
- Isperite odvojeno glavu aparata i blok noža tekućom toplom vodom. Za čišćenje možete koristiti i sapun na prirodnoj bazi ukoliko ne sadrži nikakva jaka sredstva. Dobro isperite pjenu.
- Ostavite blok noža i glavu aparata da se suše, odvojeno.

Čišćenje i održavanje nastavaka Skin Smoothing

Kako biste očistili nastavke Skin Smoothing (6) prvo ih izvadite (E), a zatim temeljito iščetkajte uložak za gladu kožu. S vremena na vrijeme možete ga očistiti i vodom s malo detergenta. Pustite da se osuši prije ponovne upotrebe.

Održavanje vašeg Braun Silk-épil u vrhunskom stanju

- Dijelove za brijanje treba redovito podmazivati svaka 3 mjeseca (F). Čistite li glavu aparata pod tekućom vodom, podmažite je nakon svakog čišćenja.
- Mrežicu i metalne dijelove podrezaivača dugih dlačica premažite s malo (kap) laganog strojnog ulja ili vazelina. Tada skinite glavu aparata i na nju stavite malo vazelina kao što je prikazano na slici u odlomku (F).
- Mrežica i blok noža su osjetljivi dijelovi koji se s vremenom istroše. Kako biste zadržali optimalnu učinkovost aparata, zamijenite mrežicu i blok noža kada primjetite lošiji, manje učinkovit, rad aparata.
- Nikada nemojte koristiti glavu za brijanje ukoliko je mrežica oštećena.
- Kako mijenjati dijelove aparata:
Mrežica: Pritisnite dugmad za opuštanje i skinite glavu aparata. Za odvajanje mrežice pritisnite plavi plastični okvir (G). Pri postavljanju nove mrežice, uložite je s unutrašnje strane glave aparata.
Blok noža: Kako biste izvukli blok noža, pritisnite ga i zarotirajte za 90° (H1), pa ga potom izvucite. Novi blok noža postavite tako da ga naslonite na njegov držač, čvrsto pritisnete i zakrenete za 90° (H2).
- Zamjenjive djelove (mrežica, blok noža, uložak za gladu kožu) možete dobiti kod svog prodavača ili servisnih centara Braun.

Zadržano pravo na izmjene.

Na kraju njihovog radnog vijeka, uređaj i baterije nemojte odlagati zajedno s kućnim otpadom. Odložite ih u servisnim centrima Braun ili na mjestima predviđenim za odlaganje takvog otpada.



Jamstvo

Za ovaj proizvod jamčimo jamstveno razdoblje od 2 godine od dana kupnje. U okviru tog razdoblja besplatno ćemo otkloniti bilo kakvu neispravnost uređaja do koje je došlo zbog zamora materijala ili pogrešaka u radu ili popravkom ili zamjenom uređaja ovisno o procjeni. Ovo jamstvo vrijedi za svaku zemlju u kojoj ovaj uređaj distribuira Braun ili njegov ovlašteni distributer.

Ovo jamstvo ne pokriva: štetu nastalu zbog nepravilne upotrebe, normalno trošenje materijala (npr. u slučaju trošenja mrežice na uređaju za brijanje), kao i oštećenja koja imaju neosporan utjecaj na vrijednost ili rad uređaja. Jamstvo prestaje vrijediti ako popravke vrše neovlaštene osobe te ako se ne koriste originalni Braunovi dijelovi.

Ako tijekom jamstvenog razdoblja zatrebate servis, donesite ili pošaljite cijeli uređaj zajedno s računom na adresu Braunovog ovlaštenog servisnog centra.

Napomena : Ukoliko niste u mogućnosti riješiti Vaš problem putem priložene servisne mreže ili na prodajnom mjestu molimo Vas da nas kontaktirate na telefonski broj 091 66 01 777 ili 01 66 26 555.

SINGULI D.O.O., Zagreb 10 000

Primorska 3, Tel. 01 37 72 644,
primorska@singuli.hr
CMP, Savica Šanci 145, Tel. 01 24 04 451,
savica@singuli.hr
Josipa Strganca 12, Tel. 01 37 79 029,
spansko@singuli.hr

JEŽIĆ COLOR SERVIS,

Bjelovar 43 000

Petra Zrinskog 13, Tel. 043 243 500,
color-servis@bj.htnet.hr

ELMIN, Đurđevac 48350

R. Boškovića 20, Tel. 048 813 365,
elmin@optinet.hr

BKS d.o.o., Slavonski brod 35 000

J. J. Strossmayera 29, Tel. 035 203 101,
bks.servis035@gmail.com

FRUK d.o.o., Virovitica 33 000

J. J. Strossmayera 23, Tel. 033 553 068,
fruk.servis@vt.t-com.hr

MARKOVIĆ OBRT ZA EL.USLUGE,

Varaždin 42 000

Krešimira Filića 9, Tel. 042 210 588,
i.markovic@inet.hr

RADAN ELEKTRONIK CENTAR d.o.o., Dubrovnik 20 000

Ob. Pape I.Pavla I. 17, Tel. 020 321 500,
radanelektronikcentar@gmail.com

Tehno -Jelčić d.o.o., Šibenik 22 000

VIII Dalmatinske Udarne Brigade 71,
Tel. 022 340 229

MERC&DUJMOVIĆ, Split 21 000

Alojzija Stepinca 6, Tel. 021 537 780,
mercdujmovic@st.t-com.hr

Română (RO/MD)

Produsele noastre sunt realizate pentru a răspunde celor mai exigente cerințe de calitate, funcționalitate și design.

Aparatul de ras pentru femei Braun Silk-épil a fost conceput pentru un ras perfect și confortabil, reprezentând alegerea perfectă pentru picioare, zona axilei și zona inghinală. Sperăm să fiți mulțumite pe deplin de noul dumneavoastră aparat Braun.

Important

Din motive de igienă, nu împrumutați acest aparat altor persoane.

Acest aparat poate fi utilizat de către copiii cu vârsta de peste 8 ani, de către persoane cu capacități fizice, senzoriale sau mentale reduce, precum și de către persoanele lipsite de experiență și cunoștințele necesare, cu condiția să fie supravegheate, să primească instrucțiuni privind utilizarea în siguranță a aparatului și să înțeleagă posibilele riscuri. Copiii nu trebuie să se joace cu acest aparat. Curățarea și întreținerea nu se vor efectua de către copii fără supraveghere.

Nu folosiți simultan baterii noi și baterii utilizate, și nici tipuri diferite de baterii. Este interzisă reîncărcarea bateriilor nereîncărcabile. Este interzisă scurtcircuitarea bornelor de alimentare.

Se pot produce scurgeri ale bateriei dacă aceasta este descărcată sau nu este utilizată o perioadă lungă de timp. Pentru a proteja siguranța dumneavoastră și a aparatului, scoateți bateriile la timp și evitați contactul cu pielea atunci când manipulați baterii ce prezintă scurgeri.



Acest aparat electrocasnic este adecvat pentru utilizare în baie sau la duș.

Dacă aveți orice îndoieli privind folosirea acestui aparat, consultați medicul. Acest aparat trebuie utilizat doar după ce consultați în prealabil un medic în următoarele cazuri:

- eczeme, plăgi, reacții ale pielii inflamate precum foliculita (foliculi piloși purulenți) și vene varicoase
- pentru zonele din jurul alunițelor
- imunitatea redusă a pielii, de exemplu diabet zaharat, boala Raynaud
- hemofilie sau deficiență imunitară.

Descriere

- 1 Cap de ras
 - a Sită de ras
 - b SoftStrip
 - c Pernă EasyGlide
 - d Aparat de ras pentru firele lungi de păr
 - e Butoane de eliberare
- 2 TrimLock «»
- 3 Bloc de lame
- 4 Buton pornire/oprire
- 5 Compartiment pentru baterii
- 6 Accesoriu pentru exfoliere (exclusiv pentru utilizare pe picioare)
 - a Cap de exfoliere detașabil
 - b Buton de eliberare a capului de exfoliere
- 7 Accesoriu de tundere pentru zona inghinală

Introducerea bateriilor

Acest aparat funcționează cu două baterii de 1,5 V. Pentru randament maxim, folosiți baterii alcaline cu mangan (de tip LR 6, AM3, AA). Aceste baterii oferă o capacitate de utilizare de până la aproximativ 90 de minute.

Deschideți compartimentul pentru baterii și introduceți bateriile cu polii în direcțiile indicate. Înainte de a închide compartimentul pentru baterii asigurați-vă că suprafața capacului este uscată și curată.

Ras

Pentru o piele perfectă, sistemul Silk&Soft taie chiar și firele problematice, banda integrată SoftStrip întinzând pielea pentru un contact mai bun al sitei mobile de ras și al aparatului de ras mobil pentru fire lungi, toate acestea asigurând o radere fină și perfectă. Pentru o radere delicată, perna EasyGlide asigură o

alunecare mai bună și reduce gradul de iritare al pielii.

- Apăsăți și împingeți în sus butonul pornire/oprire pentru a porni aparatul de ras. Asigurați-vă că TrimLock (2) este în poziția «».
- Mișcați aparatul încet în direcția opusă sensului creșterii firelor de păr. Modelându-se după contururile corpului, aparatul de ras mai întâi ridică toate firele lungi de păr și le îndepărtează. Apoi urmează sita de ras care finisează zona, îndepărtând orice fire de păr.
- Asigurați-vă întotdeauna că atât sita de ras, cât și aparatul de ras pentru fire lungi sunt în contact cu pielea.

Utilizare pe pielea umedă

Aparatul poate fi utilizat și pe pielea umedă. Asigurați-vă că pielea este foarte umedă, pentru a se asigura condiții optime de alunecare a aparatului. Utilizarea pe pielea sensibilă umedă poate cauza iritații (de exemplu, înroșire).

Îndepărtarea părului de pe picioare cu accesoriul pentru exfoliere

Capul de exfoliere îndepărtează delicat celulele moarte revitalizând pielea și conferindu-i strălucire.

Procedați astfel:

- Atașați accesoriul pentru exfoliere (6).
- Când mișcați aparatul în sensul opus de creștere a firelor de păr, asigurați-vă că aparatul de ras pentru fire lungi, sita de ras și accesoriul pentru exfoliere sunt în contact cu pielea.

Raderea și modelarea părului din zona axilelor și din zona inghinală

În aceste zone sensibile asigurați-vă că întotdeauna vă radeți pe pielea întinsă pentru a evita leziunile (B). Vă rugăm să acordați o mare atenție suprafețelor unde pielea nu este perfect întinsă sau unde există excrescențe. Aveți grijă să nu le

atingeți cu aparatul de ras pentru fire lungi.

Raderea părului din zona axilelor și din zona inghinală: Întotdeauna întindeți pielea când vă radeți.

Modelarea părului în zona inghinală:

Pentru obținerea unor linii și contururi precise, fixați aparatul de ras pentru fire lungi prin împingerea butonului TrimLock în poziția «» (C1).

Pentru a tunde părul la aceeași lungime, fixați aparatul de ras pentru fire lungi și atașați accesoriul de tundere pentru zona inghinală (7) pe capul de ras (C2). Pentru rezultate optime, mișcați aparatul încet în direcția opusă sensului creșterii firelor de păr.

După ce ați terminat

După radere, este posibil să doriți aplicarea unei loțiuni sau creme de corp. Totuși, evitați folosirea unor substanțe iritante precum deodorantele cu alcool imediat după radere.

Curățare

Curățarea capului de ras cu peria (D1)

- Apăsăți butoanele de eliberare (1e) pentru a scoate capul de ras. Bateți ușor pe partea din spate a capului de ras, pe o suprafață netedă (nu pe sită).
- Periați blocul de lame și partea interioară a capului de ras. Nu curățați totuși sita de ras cu peria, pentru a evita deteriorarea acesteia.

Curățarea capului de ras sub jet de apă (D2)

- Apăsăți butoanele de eliberare pentru a scoate capul de ras.
- Clătiți capul de ras și blocul de lame separat, sub jet de apă caldă. Se poate folosi și un săpun natural, dacă nu conține particule sau substanțe

abrazive. Clătiți toată spuma de pe aparat.

- Lăsați blocul și sita de ras să se usuce separat.

Cum să curățați și să întrețineți accesoriul pentru exfoliere

Pentru a curăța accesoriul pentru exfoliere (6) scoateți-l mai întâi de pe aparat (E), apoi periați bine capul de exfoliere (6a). Îl puteți, de asemenea, curăța periodic cu apă și săpun. Lăsați-l să se usuce înainte de următoarea utilizare.

Cum să vă mențineți aparatul Braun Silk-épil în cea mai bună formă

- Piesele care rad efectiv trebuie să fie lubrificate în mod regulat la fiecare 3 luni (F). În cazul în care curățați capul de ras sub jet de apă, lubrifiați-l după fiecare spălare. Aplicați puțin ulei industrial ușor sau vaselină pe sita de ras și pe piesele metalice ale aparatului de ras pentru fire lungi. Apoi îndepărtați capul de ras și aplicați o cantitate mică de vaselină ca în figura (F).
- Sita de ras și blocul sunt piese de precizie care se uzează în timp. Pentru a păstra un nivel optim de performanță, înlocuiți sita de ras și blocul când constatați o scădere a nivelului calității raderii.
- Nu utilizați capul de ras cu o sită de ras deteriorată.
- Cum să înlocuiți piesele de radere
Sita de ras: Apăsăți butoanele de eliberare pentru a scoate capul de ras. Pentru a îndepărta sita, apăsați pe cadrul de plastic albastru (G). Pentru montarea uneia noi, inserați-o în interiorul capului de ras.
Bloc de lame: Pentru a înlocui blocul de lame, apăsați și întoarceți-l la 90° (H1) și apoi scoateți-l. Pentru a monta

un nou bloc de lame, apăsați-l în zona de prindere și apoi rotiți-l la 90° (H2).

- Piesele de schimb (sita de ras, blocul și capul de exfoliere) pot fi obținute de la distribuitorul local sau de la Centrele de Service Braun.

Instrucțiunile se pot modifica fără notificare prealabilă

Eliminare

Produsul conține baterii și deșeuri electronice reciclabile. Pentru protejarea mediului, nu le aruncați împreună cu deșeurile menajere, ci predați-le la punctele de colectare locale corespunzătoare.



Conform Hotararii nr. 482 din 1 aprilie 2004 privind stabilirea condițiilor de introducere pe piața a aparatelor electrocasnice în funcție de nivelul zgomotului transmis prin aer, valoarea de zgomot dB(A) pentru acest aparat este de 67 dB(A). Pot fi efectuate modificări fără o notificare prealabilă.

Garanție

Acordăm o garanție de 2 ani pentru acest produs, de la data livrării produsului. Durata medie de utilizare: 5 ani, cu condiția respectării instrucțiunilor de utilizare și efectuării intervențiilor tehnice numai de către personalul service autorizat.

În perioada de garanție vom remedia gratuit neconformitățile aparatului, prin repararea sau înlocuirea produsului, după caz. Această garanție este valabilă în orice țară în care acest aparat este furnizat de către compania Braun sau de către distribuitorul desemnat al acesteia. Repararea sau înlocuirea produselor se va efectua în cadrul unei perioade rezonabile de timp (maxim 15 zile de la data aducerii la cunoștință a neconformității).

Prezenta garanție nu acoperă: defectele datorate utilizării necorespunzătoare, uzurii normale, precum și defectele care au un efect neglijabil asupra valorii sau funcționării aparatului. Garanția devine nulă dacă se efectuează reparații de către persoane neautorizate și dacă nu se utilizează componente originale Braun. Pentru a beneficia de service în perioada de garanție, prezentați produsul împreună cu factura (bonul/chitanța de cumpărare) la una dintre unitățile service agreeate.

PUNCT CENTRAL DE SERVICE BRAUN
Șos. Viilor, Nr. 14, Corp Clădire C2, Etaj 2,
Biroul nr. 3, Sector 5, București (acces
din Str. Năsăud)
Tel: 021.224.30.35
Mobil: 0722.541.548
E-mail: service.braun@interbrands.ro

Ελληνικά

Τα προϊόντα μας κατασκευάζονται έτσι ώστε να πληρούν τα υψηλότερα πρότυπα ποιότητας, λειτουργικότητας και σχεδιασμού. Το Silk-épil της Braun, κατασκευάστηκε για ένα τέλειο και άνετο ξύρισμα, προσφέροντάς σας την τέλεια επιλογή για τα πόδια, τις μασχάλες και την περιοχή του μπικίνι. Ελπίζουμε ότι θα ικανοποιηθείτε απόλυτα από την καινούργια σας γυναικεία ξυριστική μηχανή Braun.

Προσοχή

Για λόγους υγιεινής, μην μοιράζεστε αυτή την συσκευή με άλλα άτομα.

Αυτή η συσκευή μπορεί να χρησιμοποιηθεί από παιδιά ηλικίας 8 ετών και πάνω και από άτομα με μειωμένες φυσικές, αισθητήριες ή διανοητικές ικανότητες ή με έλλειψη εμπειρίας και γνώσεων, με την προϋπόθεση ότι επιτηρούνται ή τους έχουν δοθεί οδηγίες σχετικά με την ασφαλή χρήση της συσκευής και κατανοούν τους ενδεχόμενους κινδύνους. Τα παιδιά δεν πρέπει να παίζουν με τη συσκευή. Η καθαριότητα και η συντήρηση από τον χρήστη δεν πρέπει να πραγματοποιεί-

ται από παιδιά χωρίς επίβλεψη.

Μην τοποθετείτε νέες και χρησιμοποιημένες μπαταρίες, ούτε διαφορετικά είδη μπαταριών μαζί. Μη επαναφορτιζόμενες μπαταρίες δεν πρέπει να επαναφορτίζονται. Οι ακροδέκτες της τροφοδοσίας δεν πρέπει να βραχυκυκλώνονται.

Οι μπαταρίες μπορεί να παρουσιάσουν διαρροή εάν είναι άδειες ή δεν χρησιμοποιούνται για μεγάλο χρονικό διάστημα. Για να προστατεύσετε εσάς και την συσκευή, παρακαλούμε αφαιρέστε τις μπαταρίες εγκαίρως και αποφύγετε την επαφή με το δέρμα ενώ χειρίζεστε μπαταρίες που παρουσιάζουν διαρροή.

 Αυτή η συσκευή είναι κατάλληλη για χρήση στο μπάνιο ή το ντους.

Εάν έχετε οποιοσδήποτε αμφιβολίες σχετικά με τη χρήση της συσκευής συμβουλευθείτε το γιατρό σας. Στις ακόλουθες περιπτώσεις η συσκευή μπορεί να χρησιμοποιηθεί μόνο αφού συμβουλευθείτε το γιατρό σας :

- έκζεμα, πληγές, αντιδράσεις ερεθισμένου δέρματος, όπως θυλακίτιδα (πυώδη θυλάκια τριχών) και κίρσοφλεβίτιδα
- γύρω από κρεατοελιές
- μειωμένη ανοσία του δέρματος, π.χ. σακχαρώδης διαβήτης, στη διάρκεια εγκυμοσύνης, ασθένεια του Raynaud's
- αιμοφιλία ή ανοσοποιητική ανεπάρκεια.

Περιγραφή

- Ξυριστική κεφαλή
 - Πλέγμα
 - Μαλακή λουρίδα - SoftStrip
 - Μαξιλαράκι EasyGlide
 - Κόφτης μακρίων τριχών
 - Πλήκτρα Απελευθέρωσης
- Πλήκτρο σταθεροποίησης λειτουργίας «/»
- Κοπτικό σύστημα
- Διακόπτης λειτουργίας on/off
- Θέση μπαταριών
- Εξάρτημα για λείο δέρμα (για χρήση μόνο στα πόδια)
 - Αποσπώμενη απαλή ταινία
 - Πλήκτρο απελευθέρωσης ταινίας
- Εξαρτήματα για την περιοχή του μπικίνι

Τοποθετώντας τις μπαταρίες

Η συσκευή Silk-épil από τη Braun, λειτουργεί με 2 μπαταρίες 1,5 V. Για καλύτερη απόδοση, χρησιμοποιείτε αλκαλικές μπαταρίες (τύπου LR 6, AM3, AA). Αυτές οι μπαταρίες παρέχουν μεγαλύτερη απόδοση στο ξύρισμα και λειτουργία μέχρι και 90 λεπτά.

Ανοίγουμε την ειδική θέση για τις μπαταρίες και τοποθετούμε τις μπαταρίες όπως δείχνει στις οδηγίες. Πριν κλείσετε τη θήκη για τις μπαταρίες, βεβαιωθείτε ότι το καπάκι είναι στεγνό και καθαρό.

Ξύρισμα

Για λαμπερό δέρμα, το σύστημα Silk&Soft αιχμαλωτίζει ακόμη και τις προβληματικές τρίχες, το ενσωματωμένο SoftStrip τεντώνει το δέρμα για να εξασφαλιστεί άμεση επαφή με το κινούμενο πλέγμα, και τον κόφτη μακρίων τριχών έτσι ώστε να εφάπτονται πλήρως στο δέρμα για ένα τέλειο αποτέλεσμα.

Για ένα απαλό ξύρισμα, το μαξιλαράκι EasyGlide εξασφαλίζει απαλότερη αίσθηση μειώνοντας τους ερεθισμούς του δέρματος.

- Πιέστε και σύρετε το διακόπτη (4) για να θέσετε σε λειτουργία τη μηχανή. Βεβαιωθείτε ότι το πλήκτρο σταθεροποίησης λειτουργίας (2) περιποίησης είναι στη θέση «».
- Μετακινείτε τη συσκευή αργά σε αντίθετη φορά από τη τρίχα. Ο κόφτης για μακριές τρίχες, προσαρμόζεται ανάλογα με το περίγραμμα του σώματος, ανασηκώνει και κόβει τις μακριές τρίχες. Κατόπιν το πλέγμα ακολουθεί και απομακρύνει τα υπολείμματα τριχών.
- Εξασφαλίστε ότι το πλέγμα και ο κόφτης μακρίων τριχών βρίσκονται πάντα σε επαφή με το δέρμα.

Υγρή χρήση

Η συσκευή μπορεί επίσης να χρησιμοποιηθεί πάνω σε υγρό δέρμα. Βεβαιωθείτε ότι το δέρμα είναι πολύ υγρό για να επιτύχετε άριστες συνθήκες ολίσθησης. Η υγρή χρήση σε ευαίσθητο δέρμα μπορεί να οδηγήσει σε ερεθισμούς του δέρματος (π.χ. κοκκίνισμα).

Ξύρισμα ποδιών με το εξάρτημα για λείο δέρμα

Η απαλή ταινία αφαιρεί τα νεκρά κύτταρα, αναζωογονώντας κατά συνέπεια το δέρμα και δίνοντας του λεία όψη.

Συνεχίστε όπως περιγράφεται παρακάτω:

- Τοποθετήστε το εξάρτημα απολέπισης (6).
- Όταν κατευθύνετε τη συσκευή αργά αντίθετα προς τη φορά ανάπτυξης της τρίχας, βεβαιωθείτε ότι ο κόπτης μακρών τριχών, το πλέγμα και η απαλή ταινία είναι σε επαφή με το δέρμα.

Ξύρισμα και σχεδιασμός για μασχάλες και της περιοχής του μπικίνι

Σε αυτές τις ευαίσθητες περιοχές, βεβαιωθείτε ότι πάντα ξυρίζετε σε τεντωμένο δέρμα για να αποφεύγετε τους τραυματισμούς (B). Παρακαλώ προσέξτε ιδιαίτερα εάν η επιφάνεια του δέρματος δεν είναι ομοιόμορφη ή έχει προεξοχές δέρματος. Μην τις αγγίζετε με τον κόπτη μακρών τριχών.

Πώς να ξυρίζετε τις μασχάλες και τη περιοχή του μπικίνι:

Πάντα να τεντώνετε το δέρμα σας όταν ξυρίζετε.

Σχεδιασμός του Μπικίνι:

Για το σχεδιασμό ακριβών γραμμών και περιγραμμάτων, κλειδώστε το κόπτη μακρών τριχών τοποθετώντας το πλήκτρο σταθεροποίησης λειτουργίας (2) περιποίησης στη θέση «» (C1). Για να κόψετε τις τρίχες σε ένα ομοιόμορφο μήκος, ασφαλίστε τον κόπτη για μακριές τρίχες και τοποθετήστε το εξάρτημα περιποίησης μπικίνι (7) πάνω στην κεφαλή ξυρίσματος (C2). Για καλύτερα αποτελέσματα, μετακινήτε τη συσκευή αργά αντίθετα προς τη φορά ανάπτυξης της τρίχας.

Όταν τελειώσετε το ξύρισμα

Μετά από το ξύρισμα, μπορείτε να χρησιμοποιήσετε κάποια κρέμα σώματος για πιο απαλή αίσθηση. Αποφύγετε αυτές που περιέχουν οινόπνευμα ή άρωμα για χρήση αμέσως μετά το ξύρισμα.

Καθαρισμός

Πώς να καθαρίζετε την ξυριστική κεφαλή με το βουρτσάκι (D1)

- Πιέστε τα πλήκτρα απελευθέρωσης της ξυριστικής κεφαλής. Χτυπήστε το κάτω σημείο της κεφαλής μαλακά σε μια επίπεδη επιφάνεια (όχι το πλέγμα).
- Βουρτσώστε το κοπτικό σύστημα και το εσωτερικό της ξυριστικής κεφαλής. Μην καθαρίζετε το πλέγμα με τη βούρτσα γιατί αυτό μπορεί να το καταστρέψει.

Πώς να καθαρίζετε την ξυριστική κεφαλή με τρεχούμενο νερό (D2)

- Πιέστε τα πλήκτρα απελευθέρωσης της ξυριστικής κεφαλής.
- Πλύνετε τη ξυριστική κεφαλή και το κοπτικό σύστημα χωριστά κάτω από ζεστό τρεχούμενο νερό. Μπορείτε να χρησιμοποιήσετε φυσικό σαπούνι χωρίς προσθήκη χημικών και μαλακτικών στοιχείων. Ξεπλύνετε καλά όλα τα υπολείμματα σαπουνιού.
- Αφήστε τα αποσυναρμολογημένα μέρη να στεγνώσουν.

Πώς να καθαρίζετε και να διατηρείτε το εξάρτημα για λείο δέρμα

Για να καθαρίσετε το εξάρτημα λείου δέρματος (6), πρώτα αφαιρέστε το (E), μετά βουρτσώστε σχολαστικά την απαλή ταινία (6a). Κατά διαστήματα, μπορείτε επίσης να το καθαρίσετε με το σαπούνι. Να το αφήνετε να στεγνώσει πριν από την επόμενη χρήση.

Διατηρείστε τη συσκευή Silk-épil της Braun σε άριστη κατάσταση

- Τα ξυριστικά μέρη της μηχανής πρέπει να λιπαίνονται τακτικά κάθε 3 μήνες (F). Εάν καθαρίζετε την ξυριστική μηχανή κάτω από τρεχούμενο νερό, πρέπει να τη λαδώσετε μετά από κάθε καθαρισμό.

- Εφαρμόστε λίγο λάδι μηχανής ή βαζελίνη στο πλέγμα και στα μεταλλικά μέρη του κόφτη μακριών τριχών. Κατόπιν αφαιρέστε τη ξυριστική κεφαλή και βάλτε μια μικρή ποσότητα βαζελίνης όπως φαίνεται στο τμήμα εικόνων (F).
- Το πλέγμα και το κοπτικό σύστημα είναι αναλώσιμα μέρη τα οποία φθείρονται με το χρόνο. Για να διατηρήσετε τη μέγιστη απόδοση στο ξύρισμα, αντικαθιστάτε το πλέγμα και το κοπτικό σύστημα όταν παρατηρήσετε μειωμένη απόδοση της ξυριστικής σας μηχανής.
- Μην χρησιμοποιείτε την κεφαλή ξυρίσματος όταν το πλέγμα παρουσιάζει βλάβη ή έχει φθαρεί.
- Πώς να αντικαταστήσετε τα ξυριστικά μέρη της μηχανής

Πλέγμα: Πιέστε τα κουμπιά απελευθέρωσης του πλέγματος για να αφαιρέσετε την ξυριστική κεφαλή. Για να αφαιρέσετε το πλέγμα πιέστε το μπλε πλαστικό πλαίσιο (G). Για να τοποθετήσετε ένα καινούργιο βάλτε το από το εσωτερικό μέρος της ξυριστικής κεφαλής.

Κοπτικό σύστημα: Για να αφαιρέσετε το κοπτικό σύστημα, πιέστε και περιστρέψτε το 90° (H1). Για να τοποθετήσετε ένα καινούργιο, πιέστε το πάνω στη βάση του κοπτικού συστήματος και περιστρέψτε το 90° (H2).

- Αναλώσιμα μέρη (πλέγμα, κοπτικό σύστημα, μαξιλαράκι λειανσης) μπορούν να προμηθευτούν από τα καταστήματα service της Braun.

Το προϊόν υπόκειται σε τροποποίηση, χωρίς προειδοποίηση.

Αυτό το προϊόν περιέχει μπαταρίες και/ή ηλεκτρικά τμήματα που ανακυκλώνονται. Για την προστασία του περιβάλλοντος, μην τα απορρίπτετε μαζί με τα οικιακά απορρίμματα. Παρακαλούμε παραδώστε τα



σε κάποιο Κέντρο Service της Braun ή σε κάποιο κατάλληλο τοπικό σημείο συλλογής.

Εγγύηση

Η ΠΡΟΚΤΕΡ & ΓΚΑΜΠΛ ΕΛΛΑΣ ΜΕΠΕ με αρ. ΓΕΜΗ 003818801000 που εδρεύει στο Μαρούσι Αττικής, στην οδό Αγ. Κωνσταντίνου αρ. 49, Τ.Κ. 15124 παρέχει δύο (2) χρόνια εγγύηση, στο προϊόν, ξεκινώντας από την ημερομηνία αγοράς. Μέσα στην περίοδο εγγύησης καλύπτουμε, χωρίς χρέωση, οποιοδήποτε ελάττωμα προερχόμενο από κακή κατασκευή ή κακής ποιότητάς υλικό, είτε επισκευάζοντας είτε αντικαθιστώντας ολόκληρη τη συσκευή σύμφωνα με την κρίση μας. Ανάλογα με τη διαθεσιμότητα, το ανταλλακτικό ενδέχεται να είναι σε διαφορετικό χρώμα ή να είναι αντίστοιχο μοντέλο. Αυτή η εγγύηση ισχύει για προϊόντα που διατίθεται στην ελληνική επικράτεια. Η εγγύηση δεν καλύπτει: καταστροφή από κακή, ακατάλληλη ή/και επαγγελματική χρήση, φυσιολογική φθορά ή ελαττώματα λόγω αμέλειας του χρήστη. Η εγγύηση ακυρώνεται αν έχουν γίνει επισκευές από μη εξουσιοδοτημένα άτομα ή δεν έχουν χρησιμοποιηθεί γνήσια ανταλλακτικά Braun. Η παρούσα εγγύηση παρέχεται επιπλέον των δικαιωμάτων σας από τη σύμβαση αγοράς του προϊόντος σύμφωνα με την εφαρμοστέα νομοθεσία και δεν θίγει σε τίποτα τα δικαιώματά σας από αυτήν. Σε περίπτωση αντικατάστασης του προϊόντος ή ανταλλακτικού του στα πλαίσια της παρούσας εγγύησης, η εγγύηση δεν ανανεώνεται.

Για να επιτύχετε service μέσα στην περίοδο της εγγύησης, παραδώστε ή στείλτε την συσκευή με την απόδειξη αγοράς σε ένα Εξουσιοδοτημένο Κατάστημα Service της Braun: www.service.braun.com.

Καλέστε στο 800 801 3458 από σταθερό για να πληροφορηθείτε για το πλησιέστερο Εξουσιοδοτημένο Κατάστημα Service της Braun.

Български

Нашите продукти са проектирани така, че да отговарят на най-високите стандарти за качество, функционалност и дизайн. Епилаторът Braun Silk-épil Lady Shaver е разработен за перфектно и удобно бръснене, което Ви предлага идеалния избор за краката, подмишниците и бикини зоната. Надяваме се, че изцяло ще се насладите на Вашия нов уред Braun.

Важно

От хигиенични съображения не споделяйте този уред с други лица.

Този уред може да се използва от деца над 8 години и от лица с намалени физически, сетивни или умствени възможности, или без опит и знание, само ако са наблюдавани, инструктирани за безопасната употреба на уреда и разбират възможните опасности. Деца не трябва да играят с уреда. Почистването и поддръжката да не се извършват от деца, освен ако те не са над 8 години, и това да става под наблюдение. Не смесвайте нови и използвани батерии, както и

батерии от различен вид. Батериите за еднократна употреба не трябва да се презареждат. Терминалите за хранване не трябва да се съединяват на късо.

Батериите могат да протекат, ако са празни или не са употребявани за дълго време. За Ваша защита, както и на уреда, моля, махнете батериите своевременно и избягвайте контакт с кожата, докато боравите с протекли батерии.



Този уред е подходящ за употреба във вана или под душ.

Ако имате съмнения относно употребата на този продукт, моля, свържете се с Вашия лекар. В следните случаи този уред трябва да се използва само след предварителна консултация с лекар:

- екзема, рани, възпалени кожни реакции като фоликулит (гноен космени фоликули) и разширени вени
- около бенки
- намален имунитет на кожата, напр. захарен диабет, болест на Рейно
- хемофилия или имунна недостатъчност.

Описание

- 1 Бръснеща глава
 - а Мрежа на бръснача
 - б SoftStrip
 - в Възглавничка EasyGlide
 - г Тример за дълги косми
 - д Бутони за освобождаване
- 2 TrimLock «/»
- 3 Бръсначи
- 4 Бутон за вкл./изкл.
- 5 Отделение за батерии
- 6 Приставка за ексфолиране (само за краката)
 - а Отделяща се подложка за ексфолиране
 - б Бутон за освобождаване на подложка
- 7 Приставка за бикини зона

Поставяне на батериите

Този уред работи с две батерии тип AAA 1,5 V. За максимална ефективност, използвайте алкално-манганови батерии (тип LR 6, AM3, AA). Тези батерии осигуряват капацитет на бръснене до около 90 минути.

Отворете отделението за батериите и поставете батериите с полюсите в маркираната посока. Преди да затворите отделението за батериите, уверете се, че капакът е сух и чист.

Бръснене

За сияйна кожа, системата Silk&Soft улавя дори проблемни косми, интегрираният SoftStrip опъва кожата, за да осигури по-плътно прилепване, а плаващата мрежа и плаващият тример за дълги косми обгръщат кожата, за да се осигури перфектно бръснене. За нежно бръснене възглавничката EasyGlide осигурява по-плавно плъзгане и намалява дразненето на кожата.

- Натиснете и плъзнете нагоре бутона за включване/изключване, за да включите епилатора. Уверете се, че TrimLock (2) е в позиция «».
- Придвигнете бавно уреда срещу посоката на растежа на косъма. Следвайки контурите на тялото, тримерът за дълги косми първо повдига всички дълги косми и ги отрязва. След това минава мрежата на бръснача, изглаждайки всякакви неравности.
- Винаги проверявайте дали мрежата на бръснача и тримерът за дълги косми са в контакт с кожата.

Употреба върху мокра кожа:

Уредът може да се използва и върху мокра кожа. Уверете се, че кожата е много влажна, за да постигнете оптимални условия за плъзгане на уреда. Използването на мокро върху чувствителна кожа може да доведе до кожни раздразнения (например зачервяване).

Бръснене на краката с приставката за ексфолиране

Ексфолиращата подложка внимателно изтъква кожата, за да премахне мъртвите частици на кожата, като по този начин ревитализира кожата и придава сияен вид.

Направете следното:

- Поставете приставката за ексфолиране (6).
- Докато бавно насочвате уреда срещу посоката на растеж на косъма, уверете се, че тримерът за дълги косми, мрежата на бръснача и ексфолиращата подложка са в контакт с кожата.

Бръснене и оформяне на зоната на подмишниците и бикините

В тези чувствителни области се уверете, че винаги бръснете върху

опъната кожа, за да избегнете наранявания (Б). Моля, обърнете специално внимание, ако повърхността на кожата е неравномерна или покрита с брадавици. Уверете се, че не ги докосвате с тримера за дълги косми.

Бръснене на зоната на подмишниците и бикините: Винаги изпъвайте кожата си, когато се епилирате.

Оформяне на бикини зоната:

За оформяне на прецизни линии и контури, заключете тримера за дълги косми, като плъзнете TrimLock в позиция «» (B1).

За получаване на еднаква дължина на отрязания косъм, заключете тримера за дълги косми и поставете приставката за бикини зона (7) върху бръснещата глава (B2). За оптимални резултати, придвижете бавно уреда срещу посоката на растежа на косъма.

Когато свършите

След бръснене може да искате да нанесете малко крем за тяло или лосион. Въпреки това избягвайте незабавната употреба на дразнещи вещества като дезодоранти, съдържащи алкохол.

Почистване

Почистване на бръснещата глава с четката (Г1)

- Натиснете бутоните за освобождаване (1д), за да отделите бръснещата глава. Чукнете леко долната част на бръснещата глава върху равна повърхност (не върху мрежата).
- Почистете с четка бръсначите и вътрешността на бръснещата глава. Не почиствайте мрежата на бръснача с четката, тъй като това може да повреди мрежата.

Почистване на бръснещата глава под течаща вода (Г2)

- Натиснете бутоните за освобождаване, за да отделите бръснещата глава.
- Изплакнете бръснещата глава и бръсначите отделно под топла течаща вода. Може да се използва натурален сапун, при условие че не съдържа частици или абразивни вещества. Изплакнете цялата паяна.
- Оставете бръсначите и мрежата на бръснача да изсъхнат отделно.

Как да почистите и поддържате приставката за ексфолиране

За да почистите ексфолиращата приставка (б), първо я извадете (Д), след това внимателно изтрийте ексфолиращата подложка (ба). От време на време можете да я почиствате и със сапунена вода. Изчакайте да изсъхне, преди да използвате отново.

Съхранявайте Вашия Braun Silk-épil в отлично състояние

- Необходимо е бръснешите части да се смазват редовно на всеки 3 месеца (Е). Ако почиствате бръснещата глава под течаща вода, смазвайте я след всяко почистване. Нанесете малко количество машинно масло или вазелин върху мрежата на бръснача и металните части на тримера за дълги косми. След това извадете бръснещата глава и нанесете още малко количество вазелин, както е показано в секцията с изображения (Е).
- Мрежата на бръснача и бръсначите са прецизни части, които се износват с времето. За да

поддържате оптимална ефективност при бръснене, подменяйте мрежата и бръсначите, когато забележите влошаване на качеството на бръснене.

- Не използвайте епилатора с повредена мрежа на бръснещата глава.
- Как да подмените бръснещите части

Мрежа на бръснача: Натиснете бутоните за освобождаване, за да отделите бръснещата глава. За да премахнете мрежата на бръснача, натиснете синята пластмасова рамка (Ж). За да монтирате нова, поставете я отвътре в бръснещата глава.

Бръсначи: За да извадите бръсначите, натиснете и ги завъртете на 90° (31), след което ги извадете. За да поставите нови бръсначи, натиснете върху държача на бръсначите и завъртете на 90° (32).

- Резервни части (мрежа на бръснача, бръсначи) можете да получите от Вашия търговец на дребно или центровете за обслужване на клиенти на Braun.

Подлежи на промени без предизвестие.

Изхвърляне

Този продукт съдържа батерии и електрически отпадъци, които подлежат на рециклиране. За да се защити околната среда, не изхвърляйте уреда с домакинските отпадъци, а го занесете до съответните местни пунктове за събиране.



Гаранция

Нашите продукти са с гаранция 2 години, считано от датата на покупката. В рамките на гаранционния срок безплатно се отстраняват дефектите в материалите и производството чрез поправка, смяна на части или целия уред, по преценка на сервизния център. Тази гаранция се признава във всички страни, където Braun и неговият изключителен дистрибутор продават този уред и няма ограничение за внос или официална разпоредба не забранява да се извърши предвиденото гаранционно обслужване.

Гаранцията не покрива: повреди от неправилна употреба (работа при неподходящо напрежение, включване в неподходящ източник на електрически ток, счупване); износване и незначителни дефекти, които не пречат на нормалната работа на уреда. Гаранцията не се признава при поправка на уреда от неоторизирани лица или ако не са използвани оригинални резервни части на Braun. Гаранцията е валидна при правилно попълнени: дата на покупката, печат и подпис в гаранционната карта.

За всички рекламации, възникнали в гаранционния срок, изпратете уреда както и гаранционната му карта в най-близкия сервиз на Braun. За справки 0800 11 003 – национален телефон на БГ сервиз без увеличение на телефонната услуга или www.bgs.bg.

Русский

Руководство по эксплуатации

Наши изделия разработаны в соответствии с самыми высокими стандартами качества, функциональности и дизайна. Бритва Braun Silk-épil обеспечивает чистое и удобное бритье кожи на ногах, подмышками и в области бикини. Надеемся, что Вам понравится Ваша новая женская бритва Braun.

Предупреждение

В целях соблюдения гигиены не допускайте использования этого прибора другими людьми.

Данный прибор может использоваться детьми в возрасте от 8 лет и лицами с ограниченными физическими, сенсорными или умственными возможностями или лицами, не имеющими достаточного опыта и знаний, только если они находятся под присмотром или получили необходимые инструкции по безопасному использованию прибора и понимают сопряженные с применением последнего риски. Детям нельзя использовать прибор в качестве игрушки. Дети могут производить чистку и осуществлять пользовательское техническое обслуживание, только если они старше 8 лет и находятся под присмотром. Не смешивайте новые и уже использованные батарейки, а также батарейки разных типов. Запрещается заряжать элементы питания, которые не предназначены для этого. Запрещается закорачивать контакты питания.

Батарейки могут протекать, если они разряжены или не используются длительное время. Для того, чтобы защитить себя и прибор, пожалуйста, извлекайте батарейки время от времени и избегайте контакта с кожей при извлечении протекающих батареек.





Этот прибор пригоден для использования в ванной или душе.

Если у Вас возникают сомнения относительно применения данного прибора, пожалуйста, проконсультируйтесь с Вашим врачом. В следующих случаях прибором следует пользоваться только после консультации врача:

- экземы, раны, воспаление кожи, такое как фолликулит (гноящиеся волосяные сумки) и варикозное расширение вен
- вокруг родинок
- снижение иммунитета кожи, сахарный диабет, виброблезнь
- гемофилия или иммунный дефицит.

Описание и комплектность

- 1 Бреющая головка
 - a Бритвенная сетка
 - b Смягчающая полоска SoftStrip
 - c Мягкая защитная подушечка EasyGlide, облегчающая скольжение
 - d Триммер для длинных волос
 - e Кнопки высвобождения бреющей головки
- 2 Блокатор триммера («/«»)
- 3 Режущий блок
- 4 Выключатель
- 5 Отделение для батарей
- 6 Насадка для пилинга и разглаживания кожи (только для использования на ногах)
 - a Снимаемая подушечка для пилинга и разглаживания кожи
 - b Кнопка высвобождения подушечки для пилинга и разглаживания кожи
- 7 Насадки для подравнивания волосков в области бикини

Установка батарей

Ваша бритва Braun Silk-épil работает от двух батарей 1,5 В. Для лучшего

функционирования используйте щелочные батареи (тип LR 6, AM3, AA, например). Эти батареи обеспечивают бритье приблизительно в течение 90 минут.

Откройте отделение для батарей и вставьте батареи, соблюдая маркированную полярность. Перед тем, как закрыть отделение для батарей, убедитесь, что крышка чистая и сухая.

Бритье

Для достижения ослепительно гладкой кожи система Silk&Soft захватывает даже проблемные волоски, а интегрированная смягчающая полоска SoftStrip разглаживает кожу и обеспечивает чистое бритье. Плавающая бреющая сетка и плавающий триммер для длинных волос позволяют срезать волоски у самой поверхности кожи и обеспечивают чистое бритье.

Мягкая защитная подушечка EasyGlide облегчает скольжение бритвы и предотвращает возможное раздражение кожи.

- Для включения бритвы нажмите и переместите вверх выключатель (4). Убедитесь, что блокиратор триммера (2) находится в положении «».
- Медленно перемещайте бритву в направлении против роста волос. При перемещении по телу триммер для длинных волос сначала поднимает длинные волоски, а затем срезает их. После этого бритвенная сетка удаляет короткие волоски.
- Всегда следите за тем, чтобы и бритвенная сетка и триммер для длинных волос находились в контакте с кожей.

Использование в воде

Прибор так же может быть использован для эпиляции в ванне или под

душом. Убедитесь, что ваша кожа достаточно влажная для оптимального скольжения при эпиляции.

Использование прибора для эпиляции чувствительной кожи в воде может привести к раздражению кожи (например, покраснению).

Бритье ног при помощи насадки для пилинга и разглаживания кожи

Эта подушечка отшелушивает кожу, удаляя отмершие частички кожи, что, в свою очередь, освежает кожу и делает ее ослепительно гладкой.

Выполните следующие действия:

- Установите насадку для пилинга (6)
- Медленно проводя бритвой против направления роста волос, убедитесь, что триммер для длинных волос, бритвенная сетка и подушечка для пилинга и разглаживания кожи соприкасаются с кожей.

Бритье подмышками и в области бикини, и создание интимных причесок

При бритье этих чувствительных участков тела всегда натягивайте кожу, чтобы не пораниться (В). Будьте особенно осторожны, если поверхность кожи неровная или на ней есть родинки. Не прикасайтесь к ним триммером для длинных волос.

Бритье подмышками и в области бикини:

Всегда натягивайте кожу во время бритья.

Создание интимных причесок в области бикини:

Для создания четких контуров и линий заблокируйте триммер для длинных волос, переключив блокиратор триммера (2) в положение «» (С1). Для того, что бы подравнять волосы до стандартной длины, закрепите триммер для длинных волос и установите на бреющую головку (С2)

бритвенную насадку с триммером для зоны бикини (7). Для достижения наилучших результатов медленно проводите бритвой против направления роста волос.

По окончании

После бритья Вы можете нанести на тело крем или лосьон. Однако не применяйте сразу раздражающие вещества, такие как содержащие спирт дезодоранты.

Чистка

Чистка бреющей головки при помощи щеточки (D1)

- Нажмите кнопки высвобождения (2e) для снятия бреющей головки. Слегка постучите нижней частью бреющей головки по плоской поверхности (не сеткой).
- Очистите щеткой режущий блок и внутреннюю часть бреющей головки. Не чистите бритвенную сетку с помощью щетки, так как это может повредить сетку.

Чистка бреющей головки под струей воды (D2)

- Нажмите кнопки высвобождения (1e) для снятия бреющей головки.
- Отдельно промойте бреющую головку и режущий блок под струей теплой воды. Можно использовать натуральное мыло, если оно не содержит частиц абразивных веществ. Смойте всю пену.
- Прощупайте режущий блок и бритвенную сетку отдельно.

Чистка и уход за насадкой для пилинга и разглаживания кожи

Для того чтобы очистить насадку для пилинга и разглаживания кожи (6) сначала снимите ее (E), а затем тщательно очистите щеточкой подушечку для пилинга и разглаживания кожи

(6a). Время от времени Вы также можете промывать насадку в мыльной воде. Просушите ее перед повторным использованием.

Уход за Вашей бритвой Braun Silk-épil

- Бреющие части необходимо смазывать каждые 3 месяца (F). Если Вы промываете бритву под струей воды, смазывайте ее после каждой промывки. Нанесите несколько капель светлого машинного масла или вазелина на бритвенную сетку и металлические части триммера для длинных волос. После этого снимите бреющую головку и также нанесите небольшое количество вазелина как показано на рисунке (F).
- Бритвенная сетка и режущий блок являются сменными деталями, которые со временем изнашиваются. Для оптимального качества бритья меняйте сетку и режущий блок в случае ухудшения качества бритья.
- Не пользуйтесь бреющей головкой с поврежденной сеткой.
- Замена бреющих частей:
Бритвенная сетка: Нажмите кнопки высвобождения (2e) для снятия бреющей головки. Для снятия бритвенной сетки нажмите голубую пластиковую рамку (G). Для установки новой бритвенной сетки вставьте ее с внутренней стороны бреющей головки.
Режущий блок: Для снятия режущего блока нажмите на него, поверните на 90° (H1) и снимите. Для установки нового режущего блока вставьте его путем нажатия в держатель блока и поверните на 90° (H2).

- Запасные части (бритвенную сетку, режущий блок, подушечку для пилинга и разглаживания кожи) можно приобрести в сервисных центрах Braun.

Утилизация

Продукт содержит аккумуляторы и/или перерабатываемые отходы электрического оборудования.

В целях защиты окружающей среды не выбрасывайте изделие вместе с бытовыми отходами. Передайте его в пункты сбора отходов электрического оборудования в вашей стране.



Информация может быть изменена без предварительного уведомления.

EAC

Электрическая бритва Braun тип 5327 с питанием от батареек (2 шт., типоразмер AA, 1,5В).

Произведено в Китае для Braun GmbH, Frankfurter Strasse 145, 61476 Kronberg, Germany/Браун ГмбХ, Франкфуртер штрассе 145, 61476 Кронберг, Германия.

RU: Импортер/Служба потребителей:
ООО «Проктер энд Гэмбл Дистрибьюторская Компания»,
Россия, 125171, Москва,
Ленинградское шоссе, 16А, стр.2.
Тел. 8-800-200-20-20.

BY: Поставщики в Республику Беларусь: ООО «Электросервис и Ко»,
Беларусь, 220012, г. Минск, ул.
Чернышевского, 10А, к. 412А3.

Сервисный центр: ООО «Катрикс»,
Беларусь, 220012, г. Минск, ул.
Чернышевского, 10А, к. 115Б.

Гарантийный срок/Срок службы 2 года.
Год производства

Чтобы определить год производства, проверьте 4-значный производственный код, который начинается с букв «РС» и находится на корпусе изделия рядом с техническим типом изделия. Первая цифра соответствует последней цифре года производства. Следующие три цифры соответствуют дню производства (в году). Например, «РС7123» означает, что продукт был изготовлен в 123-й день 2017 года.

Гарантийные обязательства BRAUN

Для всех изделий мы даем гарантию на два года, начиная с момента приобретения изделия.

В течение гарантийного периода мы бесплатно устраним путем ремонта, замены деталей или замены всего изделия любые заводские дефекты, вызванные недостаточным качеством материалов или сборки.

В случае невозможности ремонта в гарантийный период изделие может быть заменено на новое или аналогичное в соответствии с законом «О защите прав потребителей». Гарантия обретает силу, только если дата покупки подтверждается печатью и подписью дилера (магазина) на последней странице оригинального руководства по эксплуатации BRAUN, которая является гарантийным талоном.

Эта гарантия действительна в любой стране, в которую это изделие поставляется фирмой BRAUN или назначенным дистрибьютором, и где никакие ограничения по импорту или другие правовые положения не

препятствуют предоставлению гарантийного обслуживания. Гарантия не покрывает повреждения, вызванные неправильным использованием (см. также список ниже) и нормальный износ деталей (например, сетки и режущего блока) в процессе эксплуатации изделия. Эта гарантия теряет силу, если ремонт производился не уполномоченным на то лицом, и если использованы не оригинальные детали BRAUN.

В случае предъявления рекламации по условиям данной гарантии, передайте изделие целиком вместе с гарантийным талоном в любой из центров сервисного обслуживания BRAUN.

Все другие требования, включая требования возмещения убытков, исключаются, если наша ответственность не установлена в законном порядке.

Рекламации, связанные с коммерческим контрактом с продавцом не попадают под эту гарантию.

Случаи, на которые гарантия не распространяется:

- дефекты, вызванные форс-мажорными обстоятельствами;
- использование в профессиональных целях;
- нарушение требований руководства по эксплуатации;
- неправильная установка напряжения питающей сети (если это требуется);
- внесение технических изменений;
- механические повреждения;
- повреждения по вине животных, грызунов и насекомых (в том числе случаи нахождения грызунов и насекомых внутри приборов);
- для приборов, работающих от батареек, – работа с неподходящими или истощенными

батарейками, любые повреждения, вызванные истощенными или текущими батарейками (советуем пользоваться только предохраненными от вытекания батарейками);

- для бритв – смятая или порванная сетка.

Внимание! Оригинальный Гарантийный Талон подлежит изъятию при обращении в сервисный центр для гарантийного ремонта. После проведения ремонта Гарантийным Талоном будет являться заполненный оригинал Листа выполнения ремонта со штампом сервисного центра и подписанный потребителем по получению изделия из ремонта. Требуется предоставления даты возврата из ремонта, срок гарантии продлевается на время нахождения изделия в сервисном центре. В случае возникновения сложностей с выполнением гарантийного или послегарантийного обслуживания просьба сообщать об этом в Информационную Службу Сервиса BRAUN по телефону 8 800 200 20 20 (звонок из России бесплатно).

Українська

Керівництво з експлуатації

Наші вироби розроблені відповідно до найвищих стандартів якості, функціональності та дизайну. Бритва Braun Silk-épil забезпечує чисте та зручне гоління шкіри на ногах, під пахвами та в зоні бікіні. Сподіваємося, Вам сподобається Ваша нова жіноча бритва Braun.

Важливі зауваження

З метою дотримання гігієнічних вимог не дозволяйте іншим особам користуватися цим приладом.

Цей прилад може використовуватися дітьми у віці від 8 років та особами з обмеженими фізичними, чуттєвими або розумовими можливостями чи особами, які не мають достатнього досвіду й знань, лише за умови якщо вони знаходяться під наглядом або отримали необхідні інструкції щодо безпечного використання приладу та розуміють ризики, пов'язані із застосуванням приладу. Дітям не можна використовувати прилад як іграшку. Діти можуть очищувати прилад та здійснювати призначене для користувача технічне обслуговування, лише якщо вони старше 8 років і перебувають під наглядом.

Не використовуйте разом нові батарейки та батарейки, які вже використовувалися, а також різні типи батарейок. Заборонено перезаряджати батарейки. Джерело живлення не має бути короткозамкненим.

Батарейки можуть протікати, якщо вони розряджені або не використовуються протягом тривалого часу. Для того, щоб захистити себе та прилад, будь ласка, час від часу

витягайте батарейки та уникайте контакту зі шкірою під час вилучення батарейок, що протікають.



Цей прилад придатний для використання у ванній або в душі.

Якщо ви маєте будь-які сумніви стосовно використання цього приладу, будь ласка, порадьтеся з вашим лікарем. У зазначених нижче випадках цим приладом слід користуватися лише після попередньої консультації з лікарем:

- екзема, рани, запалення шкіри, на кшталт фолікуліту (гнійне запалення волосної сумки) та варикозне розширення вен;
- використання навколо родимок;
- зниження імунітету шкіри, цукровий діабет, віброзахворювання;
- гемофілія або імунний дефіцит.

Опис та комплектність

- Голівка для гоління
 - Сіточка для гоління
 - Пом'якшувальна смужка SoftStrip
 - М'яка захисна подушечка EasyGlide, що полегшує ковзання
 - Тример для довгого волосся
 - Кнопки вивільнення голівки для гоління
- Перемикач блокування тримера «/»
- Ріжучий блок
- Вимикач
- Відсік для батарейок
- Насадка для пілінгу та розгладження шкіри (лише для ніг)
 - Знімна подушечка для пілінгу та розгладження шкіри
 - Кнопка вивільнення подушечки для пілінгу та розгладження шкіри
- Насадки для вирівнювання волосся в зоні бікіні

Установлення батарейок

Ваша бритва Braun Silk-épil працює від двох батарейок 1,5 В. Для кращого функціонування використовуйте лужні батарейки (наприклад типу LR 6, АМ3, АА). Ці батарейки забезпечують гоління приблизно протягом 90 хвилин. Відкрийте відсік для батарейок та вставте батарейки, дотримуючись зазначеної на них полярності. Перед тим як закрити відсік для батарейок, переконайтеся, що кришка чиста й суха.

Гоління

Для досягнення вражаюче гладенької шкіри система Silk&Soft захоплює навіть проблемні волоски, а інтегрована пом'якшувальна смужка SoftStrip розгладжує шкіру та забезпечує чисте гоління. Плаваюча сіточка для гоління й плаваючий тример для довгого волосся дозволяють зрізати волоски біля самої поверхні шкіри, забезпечуючи чисте гоління.

М'яка захисна подушечка EasyGlide полегшує ковзання бритви та запобігає можливому подразненню шкіри.

- Щоб увімкнути бритву, натисніть та пересуньте вгору перемикач (4). Переконайтеся, що перемикач блокування тримера (2) знаходиться в положенні «».
- Повільно просувайте бритву в напрямку проти росту волосся. Слідуючи контурам тіла, тример для довгого волосся спочатку піднімає довге волосся, а потім зрізає його. Після цього сіточка для гоління видаляє коротке волосся.
- Завжди слідкуйте за тим, щоб сіточка для гоління та тример для довгого волосся щільно прилягали до шкіри.

Використання у воді

Прилад також може використовуватися для епіляції у ванні або під душем. Переконайтеся, що ваша шкіра досить волога для забезпечення оптимального ковзання під час епіляції. Використання приладу для епіляції чутливої шкіри у воді може викликати подразнення шкіри (наприклад почервоніння).

Гоління ніг з використанням насадки для пілінгу та розгладження шкіри

Ця подушечка відлушчує шкіру, видаляючи шар відмерлих частинок, що допомагає освіжити шкіру й надати їй сяяння та гладкості.

Виконайте зазначені нижче кроки.

- Установіть насадку для пілінгу (6).
- Повільно пересувайте бритву в напрямку проти росту волосся та переконайтеся, що тример для довгого волосся, сіточка для гоління, а також подушечка для пілінгу та розгладження шкіри прилягають до шкіри.

Гоління під пахвами та в зоні бікіні, створення інтимних зачісок

Під час гоління цих чутливих ділянок тіла завжди натягуйте шкіру, щоб уникнути пошкоджень (В). Будьте особливо обережні, якщо поверхня шкіри нерівна або на ній є родимки. Не торкайтеся їх тримером для довгого волосся.

Гоління під пахвами та в зоні бікіні:
Завжди натягуйте шкіру під час гоління.

Створення інтимних зачісок у зоні бікіні:

Для створення чітких контурів та ліній заблокуйте тример для довгого волосся, перевівши перемикач блокування тримера (2) у положення «» (С1).

Щоб підрівняти волосся до стандартної довжини, зафіксуйте тример для довгого волосся та встановіть на голівку для гоління (C2) насадку для гоління з тримером для зони бікіні (7). Для досягнення найкращих результатів повільно просувайте бритву в напрямку проти росту волосся.

Після гоління

Після гоління ви можете нанести на тіло крем або лосьйон. Однак не слід використовувати подразнювальні речовини, зокрема дезодоранти з умістом спирта, відразу після гоління.

Очищення

Очищення голівки для гоління за допомогою щітки (D1)

- Для зняття голівки для гоління натисніть кнопки вивільнення (2e). Обережно постукайте нижньою частиною голівки для гоління по пласкій поверхні (не сіточкою).
- Очистіть щіточкою ріжучий блок та внутрішню частину голівки для гоління. Не можна чистити сіточку для гоління за допомогою щітки, оскільки це може пошкодити її.

Очищення голівки для гоління під струменем води (D2)

- Для зняття голівки для гоління натисніть кнопки вивільнення (1e).
- Окремо промийте голівку для гоління та ріжучий блок під струменем теплої води. Можна використовувати натуральне мило, яке не містить частинок абразивних речовин. Змийте всю піну.
- Окремо просушіть ріжучий блок та сіточку для гоління.

Очищення та догляд за насадкою для пілінгу та розгладження шкіри

Для того щоб очистити насадку для пілінгу та розгладження шкіри, (6)

спочатку зніміть її (E), а потім ретельно очистіть подушечку для пілінгу та розгладження шкіри (6a) за допомогою щітки. Час від часу ви також можете промивати насадку в мильній воді. Просушіть її перед повторним використанням.

Догляд за вашою бритвою Braun Silk•épil

- Деталі для гоління необхідно змащувати кожні 3 місяці (F). Якщо ви промиваєте бритву під струменем води, слід змащувати її після кожного очищення. Нанесіть декілька крапель світлого машинного мастила або вазеліну на сіточку для гоління та металеві частини тримера для довгого волосся. Потім зніміть голівку для гоління й також нанесіть невелику кількість вазеліну, як показано на малюнку (F).
- Сіточка для гоління та ріжучий блок є замінними деталями, які з часом зношуються. Для оптимальної якості гоління замініть сіточку та ріжучий блок у разі погіршення якості гоління.
- Не користуйтеся голівкою для гоління з пошкодженою сіточкою.
- Заміна деталей для гоління:
Сіточка для гоління: Щоб зняти голівку для гоління, натисніть кнопки вивільнення (2e). Щоб зняти сіточку для гоління, натисніть на блакитну пластикову рамку (G). Щоб установити нову сіточку для гоління, вставте її з внутрішньої сторони голівки для гоління.
Ріжучий блок: Щоб зняти ріжучий блок, натисніть на нього, поверніть на 90° (H1), потім зніміть. Щоб установити новий ріжучий блок, вставте його шляхом натискання в тримач блоку й поверніть на 90° (H2).

- Запасні частини (сіточку для гоління, ріжучий блок, подушечку для пілінгу та розгладження шкіри) можна придбати в сервісних центрах Braun.



001

Інформація може бути змінена без попереднього повідомлення.

Утилізація

Продукт містить акумулятори і/або електропобутові відходи, що підлягають вторинній переробці. На користь захисту довкілля, не викидайте його разом із домашнім сміттям. Утилізація може бути здійснена у пунктах збору електропобутових відходів Вашої країни. Можлива зміна даного розділу без попереднього повідомлення.



Електрична бритва Braun типу 5327 із елементами живлення (2 шт. типорозмір AA, 1,5 В).

Виготовлено Braun (Shanghai) Co., Ltd., у Шанхаї, Китай: Braun (Shanghai) Co., Ltd., Shanghai Minhang Economic & Technology Zone 475-495 Lu Chun Road, 200245, Minhang, Shanghai, China.

Адреса в Україні: ТОВ "Проктер енд Гембл Трейдінг Україна", Україна, 04070, м.Київ, вул. Набережно-Хрещатицька, 5/13, корпус літ. А. Тел. (0-800) 505-000.
www.pg.com.ua

Додаткову інформацію про сервісні центри Braun в Україні можна отримати за телефоном гарячої лінії, а також на сервісному порталі виробника в інтернеті – www.service.braun.com
Обладнання відповідає вимогам Технічного регламенту обмеження викири станція деяких небезпечних речовин в електричному та електронному обладнанні.

Гарантійний термін / Термін служби 2 роки.

Для визначення дати виготовлення див. чотиризначний код на корпусі виробу поруч з технічним типом виробу, що починається з поєднання букв «РС». Перша цифра = остання цифра року, наступні 3 цифри = порядковий номер дня в році. Наприклад, код «РС7123» означає, що продукт виготовлено у 123-й день 2017 року.

Гарантійні зобов'язання виробника

Для всіх виробів ми даємо гарантію на два роки, починаючи з моменту придбання виробу або з дати його виробництва, у разі відсутності або неналежного оформлення гарантійного талону на виріб.

Протягом гарантійного періоду ми безкоштовно усуваємо шляхом ремонту, заміни деталей або заміни всього виробу будь-які заводські дефекти, викликані недостатньою якістю матеріалів або складання.

У випадку неможливості ремонту в гарантійний період виріб може бути замінений на новий або аналогічний відповідно до Закону України «Про захист прав споживачів».

Гарантія набуває сили лише, якщо дата купівлі підтверджується печаткою та підписом дилера (магазину) на гарантійному талоні або на останній сторінці оригінальної інструкції з експлуатації Braun, яка також може бути гарантійним талоном. Ця гарантія дійсна у будь-якій країні, в яку цей виріб поставляється представником компанії виробника або призначеним

дистрибутором, та де жодні обмеження з імпорту або інші правові положення не перешкоджають наданню гарантійного обслуговування.

Гарантія на замінені частини закінчується в момент закінчення гарантії на даний виріб.

Гарантія не стосується таких випадків: ушкодження, викликані неправильним використанням, нормальне зношення деталей (напр., сіточки для гоління або ріжучого блока), дефекти, що мають незначний вплив на якість роботи пристрою. Ця гарантія втрачає силу, якщо ремонт здійснюється не вповноваженою для цього особою та, якщо використовуються не оригінальні запасні частини виробника.

Строк служби продукції Braun дорівнює гарантійному періоду у два роки з моменту придбання або з моменту виготовлення, якщо дату продажу неможливо встановити. У випадку пред'явлення скарги за умовами даної гарантії, передайте виріб у повному комплекті згідно опису в оригінальній інструкції з експлуатації разом з гарантійним талоном у будь-який сервісний центр, який офіційно вповноважений представником компанії виробника. Всі інші вимоги, разом з вимогами відшкодування збитків, не дійсні, якщо наша відповідальність не встановлена законним чином.

Випадки, на які не розповсюджується гарантія:

- дефекти, викликані форс-мажорними обставинами;
- використання з професійною метою або з метою отримання прибутку;
- порушення вимог інструкції з експлуатації;
- невірне встановлення напруги мережі живлення (якщо це вимагається);

- здійснення технічних змін;
- механічні пошкодження;
- для приладів, що працюють на батарейках - робота з невідповідними або спрацьованими батарейками, будь-які пошкодження, викликані спрацьованими або підтікаючими батарейками;
- пошкодження з вини тварин, гризунів та комах (в тому числі у випадках знаходження гризунів та комах усередині приборів)
- для бритв - зім'ята або порвана сітка.

Увага! Гарантійний талон підлягає вилученню в разі звернення до сервісного центру з проханням про виконання гарантійного ремонту. Після проведення ремонту гарантійним талоном буде вважатися заповнений оригінал листа виконаного ремонту зі штампом сервісного центру та підписаний споживачем про отримання виробу з ремонту. Гарантійний строк продовжується на термін, який даний виріб знаходився в сервісному центрі в ремонті. В разі виникнення складнощів з виконанням гарантійного та післягарантійного обслуговування прохання звертатися до інформаційної служби сервісу представника компанії виробника в Україні. Телефон гарячої лінії 0 800 505 000. Дзвінки по Україні зі стаціонарних телефонних номерів є безкоштовними. Дзвінки з мобільних телефонів оплачуються згідно тарифів відповідного оператора.

Також можна отримати додаткову інформацію на сервісному порталі виробника в інтернеті www.service.braun.com

الحفاظ على المظهر الرائع لماكينه Silk·épil من براون

- يجب تشحيم قطع الحلاقة بانتظام كل 3 شهور (F). إذا قمتَ بتنظيف رأس ماكينه الحلاقة تحت ماء الصنبور الجاري، فقمي بتشحيمها بعد كل تنظيف. أضيفي بعض زيت الماكينات الخفيف أو الفازلين إلى ملف ماكينه الحلاقة والأجزاء المعدنية من أداة تهذيب الشعر الطويل. ثم فكي رأس ماكينه الحلاقة وضعي أيضاً مقداراً ضئيلاً من الفازلين كما هو موضح في قسم الصور (F).
- ملف ماكينه الحلاقة وكتلة القص هي أجزاء دقيقة تلبى مع الوقت. للحفاظ على أفضل أداء حلاقة، استبدلي الملف وكتلة القص عندما تلاحظين انخفاض أداء الحلاقة.
- لا تستخدمي رأس ماكينه الحلاقة مع ملف حلاقة تالف.

كيفية استبدال قطع الحلاقة

ملف الحلاقة: اضغطي على أزوار التحرير لفك رأس ماكينه الحلاقة. لفك ملف ماكينه الحلاقة، اضغطي على الإطار البلاستيكي الأزرق (G). لتكيب ملف جديد، أدخله من داخل رأس ماكينه الحلاقة.

كتلة القص: لفك كتلة القص، اضغطي عليها وأدريها 90 درجة (H1)، ثم اخلعيها. لوضع كتلة قص جديدة، اضغطي عليها في حامل كتلة القص وأدريها 90 درجة (H2).

- يمكن الحصول على قطع الغيار (ملف ماكينه الحلاقة، وكتلة القص، ورقافة التقشير) من بائع التجزئة أو من مراكز خدمة عملاء براون.

المعلومات قابلة للتغيير بدون إشعار مسبق.

التخلص من الجهاز

يحتوي هذا المنتج على بطاريات ونفايات إلكترونية قابلة لإعادة التدوير. لحماية البيئة، لا تتخلصي من هذه المكونات بإلقائها في المخلفات المنزلية، ولكن خذيها إلى نقاط التجميع المحلية المناسبة.



الضمان

نقدم ضماناً لمدة عامين على هذا المنتج، يبدأ من تاريخ الشراء. وستقوم أثناء فترة الضمان بعلاج أي عيوب في المنتج تكون ناشئة عن أخطاء أو عيوب في المواد الخام أو الصناعة، حيث سنقوم بإصلاح أو استبدال الجهاز مجاناً

وفقاً لما نراه مناسباً.

قد يؤدي الاستبدال إلى منحك جهاز بلون مختلف أو موديل معادل، بحسب التوفر.

يتمتد هذا الضمان لجميع البلدان التي يوزع بها هذا الجهاز عن طريق براون أو موزعيه المعتمدين.

لا يغطي هذا الضمان: التلف الناتج عن سوء الاستعمال أو الاستهلاك العادي، بالإضافة إلى العيوب غير المؤثرة على عمل أو قيمة الجهاز. ويصبح الضمان لاغياً إذا ما خضع الجهاز لأي إصلاحات من أشخاص غير معتمدين من قبل براون أو إذا لم تستخدم قطع غيار براون الأصلية.

للحصول على الخدمة خلال فترة الضمان، قدم الجهاز كاملاً أو أرسله مع إيصال الشراء الخاص بك لأحد مراكز خدمة براون المعتمدة.

توفر براون ضماناً لمدة عامين من تاريخ الشراء وخدمة ما بعد البيع لمدة 5 سنوات خارج الضمان يتم تطبيق هذا فقط في مصر

Country of origin: China Year of manufacture

To determine the year of manufacture, refer to the 4-digit production code starting with „PC“ located near the type plate. The first digit refers to the last digit of the year of manufacture. The next three digits refer to the day in the year of manufacture. Example: “PC7123”:

The product was manufactured on day 123 of 2017.

بلد المنشأ الصين تاريخ الصنع

لمعرفة عام التصنيع، يُرجى الرجوع إلى رمز الإنتاج المكوّن من 4 أرقام والذي يبدأ بـ „PC“ والموجود بالقرب من لوحة النوع. يشير الرقم الأول إلى آخر رقم في عام التصنيع. تشير الأرقام الثلاثة التالية إلى اليوم في عام التصنيع. مثال: „PC7123” - تم تصنيع المنتج في اليوم 123 من عام 2017.

المتحركة وأداة تهذيب الشعر الطويل المتحركة على ضم الجلد، والهدف من هذا كله هو ضمان حلقة قريبة للغاية. لحلقة لطيفة، تضمن وسادة EasyGlide انسيابية أكبر وتقلل من التهاب الجلد.

• اضغطي على زر التشغيل/الإيقاف وادفعيه لأعلى لتشغيل ماكينة الحلقة. تأكدي من ضبط TrimLock (2) في وضع «⊗».

• حركي الجهاز ببطء في عكس اتجاه نمو الشعر. مع التعديل حسب ثنايا الجسم، تعمل أداة تهذيب الشعر الطويل أولاً على رفع كل الشعيرات الطويلة وقصها. ثم يأتي دور ملف الحلقة للتخلص من الشعيرات الخفيفة.

• تأكدي دومًا من أن كلاً من ملف الحلقة وأداة تهذيب الشعر الطويل ملامسين للبشرة.

تصديد شعر منطقة البيكيني:

لتهذيب الخطوط الرفيعة والثنايا، أغلقي أداة تهذيب الطويل من خلال زلق TrimLock إلى الوضع «⊕» (C1).
لتهذيب الشعر للوصول إلى طول موحد، أغلقي أداة تهذيب الشعر الطويل وضعي ملحق تهذيب منطقة البيكيني (7) في رأس ماكينة الحلقة (C2). للحصول على أفضل النتائج، حركي الجهاز ببطء في عكس اتجاه نمو الشعر.

عند الانتهاء

بعد الانتهاء من الحلقة، ربما ترغبين في تنعيم البشرة بكريم أو غسول للجسم. لكن عليك تجنب استخدام المواد المهيجة مثل مزيلات العرق المضاف إليها كحول، بعد الحلقة مباشرة.

التنظيف

تنظيف رأس ماكينة الحلقة بالفرشاة (D1)

- اضغطي على أزرار التحرير (1e) لفك رأس ماكينة الحلقة. انقري على الجزء السفلي من رأس ماكينة الحلقة برفق على سطح منبسط (ليس على الملف).
- استخدمي الفرشاة لتنظيف كتلة القص والجزء الداخلي من رأس ماكينة الحلقة. لكن لا تنظفي ملف ماكينة الحلقة بالفرشاة، فقد يتسبب ذلك في تلف الملف.

تنظيف رأس ماكينة الحلقة تحت ماء الصنبور الجاري (D2)

- اضغطي على أزرار التحرير لفك رأس ماكينة الحلقة.
- اشطفي رأس ماكينة الحلقة وكتلة القص بشكل منفصل تحت ماء الصنبور الجاري الدافئ. يمكن أيضًا استخدام صابون طبيعي، بشرط ألا يحتوي على جسيمات أو مواد كاشطة. اشطفي للتخلص من أي رغوة.
- اتركي كتلة المقص وملف ماكينة الحلقة لكي يجفان بشكل منفصل.

كيفية تنظيف ملحق التقشير والحفاظ عليه

لتنظيف ملحق التقشير (6)، قومي أولاً بفكه (E)، ثم نظفي رقاقة التقشير (6a) جيدًا بالفرشاة. من وقتٍ لآخر، يمكنك أيضًا تنظيفه بماء وصابون. اتركيه يجف قبل استخدامه مرة أخرى.

الاستخدام الرطب

[1] يمكن استخدام هذا الجهاز أيضًا على البشرة تأكدي من أن البشرة رطبة جدًا، وذلك لتحقيق شروط الانزلاق المثالية.

الاستخدام الرطب على البشرة الحساسة قد يؤدي إلى التهابات في الجلد (مثل الاحمرار).

حلقة الساقين بملحق التقشير

تعمل رقاقة التقشير على تقشير الجلد برفق للتخلص من جسيمات الجلد الميت، ومن ثم تجديد البشرة ومنحها مظهرًا متألّفًا.

تابعي كما يلي:

- أضيفي ملحق التقشير (6).

- أثناء

حلقة وتحديد شعر الإبطين ومنطقة البيكيني

ي هذه المناطق الحساسة، إحصي دومًا على الحلقة على الجلد الممدد لتجنب أي إصابات (B). يُرجى توخي الحذر الشديد إذا كان سطح الجلد غير مستوي أو عليها احصى على عدم ملامستها بأداة تهذيب الشعر الطويل.

حلقة الإبطين ومنطقة البيكيني: قومي دومًا بشد جلدك عند الحلقة.

والجهاز، يُرجى إخراج البطاريات في الوقت المناسب مع تجنب ملامستها للجلد إذا كان بها تسرب.

من المناسب استخدام هذا الجهاز في حوض الاستحمام أو تحت الدُش. إذا ساورتك أي شكوك بشأن استخدام هذا الجهاز، فالرجاء استشارة طبيبك. في الحالات التالية، يجب عدم استخدام هذا الجهاز إلا بعد استشارة أحد الأطباء مسبقاً.

الوصف

- 1 رأس الحلاقة
- a ملف الحلاقة
- b SoftStrip
- c وسادة EasyGlide
- d أداة تهذيب الشعر الطويل
- e أزرار التحرير
- 2 «TrimLock» (🔒/🔓)
- 3 كتلة القص
- 4 مفتاح تشغيل/إيقاف
- 5 مقصورة البطارية
- 6 ملحق التقشير (للاستخدام على الساقين فقط)
- a رقاقة التقشير القابلة للفك والتركيب
- b زر الدفع لتحرير الرقاقة
- 7 ملحق تهذيب منطقة البيكينى

إدخال البطاريات

يعمل هذا الجهاز باستخدام بطاريتين بقوة 1.5 فولت للحصول على أفضل أداء، استخدم بطارية منغيز قلوية (النوع 6 LR، AM3، AA). توفر هذه البطاريات قدرة حلاقة تصل إلى 90 دقيقة تقريباً.

افتح مقصورة البطارية وأدخلي البطاريات مع وضع الأقطاب في الاتجاه الصحيح الموضح لذلك. قبل غلق مقصورة البطارية، تأكد من أن الغطاء جاف ونظيف.

الحلاقة

لبشرة متألقة، يلتقط Silk&Soft حتى أصعب الشعيرات، حيث يعمل SoftStrip المدمج على تمديد الجلد لضمان وصول أقرب للشعيرات، فيما تعمل رقاقة ماكينة الحلاقة

إن منتجاتنا مصممة بحيث تطابق أعلى معايير الجودة والوظيفة والتصميم. تم تصميم ماكينة حلاقة السيدات Silk-épil من براون للحصول على حلاقة مثالية ومريحة، حيث تمنحك الخيار الأمثل لحلاقة الساقين والإبطين ومنطقة البيكينى. نحن نمنى لك الاستمتاع إلى أقصى حد بجهاز براون الجديد.

ملاحظات مهمة

لا تستخدم هذا الجهاز مع الآخرين، وذلك لأسباب صحية.

يستطيع الأطفال من سن 8 سنوات فأكبر استعمال هذا الجهاز وكذلك الأشخاص محدودو القدرات الجسدية، أو الحسية، أو العقلية أو من تنقصهم المعرفة والخبرة الكافية، في حال توفر الإشراف والمراقبة أو إعطائهم إرشادات الاستخدام الآمن للجهاز مع فهمهم الأخطار المحتملة. يجب ألا يُسمح للأطفال بالعبث بهذا الجهاز. يجب ألا يُسمح للأطفال بتنظيف هذا الجهاز أو صيانتة، إلا إذا كانت أعمارهم تزيد على 8 سنوات ويتم ذلك تحت إشراف الكبار.

لا تخلط البطاريات الجديدة والمستعملة أو أنواع البطاريات المختلفة.

لا تقم بإعادة شحن البطاريات غير القابلة لإعادة الشحن. لا تقصر دائرة الدوائر الطرفية.

قد تسرب البطاريات في حالة فراغها أو عدم استخدامها لفترة طويلة. لحمايةكِ أنتِ

